

Vielen Dank

für den Kauf eines der besten Außenborder auf dem Markt. Sie haben eine gute Investition in Ihr Bootsvergnügen getätigt. Ihr Außenborder wurde von Mercury Marine gefertigt, einem seit 1939 weltweit marktführenden Unternehmen in Bootstechnik und Außenborderfertigung. Diese langjährige Erfahrung fließt bei der Herstellung der qualitativ besten Produkte ein. Dieses hat dazu geführt, dass Mercury Marine einen guten Ruf für strengste Qualitätskontrollen, ausgezeichnete Qualität, Langlebigkeit, lange Leistungsfähigkeit und besten Kundendienst gewonnen hat.

Bitte lesen Sie dieses Handbuch vor Inbetriebnahme des Außenborders gut durch. Dieses Handbuch dient dazu, Ihnen beim Betrieb, sicheren Gebrauch und der Pflege Ihres Außenborders zu helfen.

Wir bei Mercury Marine sind stolz auf die Fertigung Ihres Außenborders und wünschen Ihnen viele Jahre frohes und sicheres Bootsvergnügen.

Wir möchten uns nochmals bei Ihnen für Ihr Vertrauen in Mercury Marine bedanken.

EPA-Emissionsvorschriften

Alle neuen von Mercury Marine hergestellten Außenborder sind von der Umweltschutzbehörde der USA (United States Environmental Protection Agency - EPA) zertifiziert und erfüllen die Abgasvorschriften für neue Außenborder. Dieses Zertifikat hängt von bestimmten Einstellungen auf die Werksnormen ab. Daher muss das Werksverfahren zur Wartung des Produktes strikt befolgt und wenn möglich der ursprüngliche Konstruktionszweck wiederhergestellt werden. **Wartung, Austausch oder Reparatur der Abgasschutzvorrichtungen und -systeme können von einer beliebigen Bootsmotorenwerkstatt oder Person durchgeführt werden.**

Motoren erhalten ein Informationsschild zur Abgaskontrolle, das als Nachweis der EPA-Zertifizierung gilt.

VORSICHT

Dem US-Bundesstaat Kalifornien ist bekannt, dass die Abgase dieses Motors Chemikalien enthalten, die Krebs, Geburtsschäden oder andere Schäden des Fortpflanzungssystems verursachen.

Garantiehinweis

Das von Ihnen gekaufte Produkt wird mit einer **beschränkten Garantie** von Mercury Marine geliefert; die Garantiebedingungen finden Sie im Abschnitt **Garantieinformationen** in diesem Handbuch dargelegt. Die Garantie enthält eine Beschreibung der gedeckten und ausgeschlossenen Garantieleistungen, die Laufzeit, Empfehlungen zur Geltendmachung eines Garantieanspruchs, **wichtige Ausschlüsse und Beschränkungen** sowie andere relevante Informationen. Lesen Sie sich diese wichtigen Informationen bitte durch.

Die hierin enthaltenen Beschreibungen und technischen Daten galten zum Zeitpunkt der Drucklegung. Mercury Marine behält sich das Recht vor, zum Zwecke der ständigen Verbesserung Modelle jederzeit auslaufen zu lassen und technische Daten, Konstruktion und Verfahren ohne Vorankündigung oder daraus entstehende Verpflichtungen zu ändern.

Mercury Marine, Fond du Lac, Wisconsin, USA

Litho in den USA.

© 2010, Mercury Marine

Mercury, Mercury Marine, MerCruiser, Mercury MerCruiser, Mercury Racing, Mercury Precision Parts, Mercury Propellers, Mariner, Quicksilver, #1 On The Water, Alpha, Bravo, Pro Max, OptiMax, Sport-Jet, K-Planes, MerCathode, RideGuide, SmartCraft, Zero Effort, M mit Wellenlogo, Mercury mit Wellenlogo und das SmartCraft Logo sind eingetragene Marken der Brunswick Corporation. Das Mercury Product Protection Logo ist eine eingetragene Dienstleistungsmarke der Brunswick Corporation.

Mercury Premier Service

Mercury bewertet die Serviceleistungen seiner Vertragshändler und verleiht die höchste Bewertung „Mercury Premier“ nur den Händlern, die außergewöhnlichen Kundendienst bieten.

Um diese Auszeichnung zu erhalten, muss ein Vertragshändler folgende Voraussetzungen erfüllen:

- Über 12 Monate eine hohe CSI (Customer Satisfaction Index) Benotung für Reparaturen, die unter die Garantie fallen.
- Besitzt alle notwendigen Reparaturwerkzeuge, Testgeräte, Handbücher und Ersatzteilhandbücher.
- Beschäftigt mindestens einen geprüften Mechaniker oder Meister.
- Bietet allen Mercury Marine Kunden schnellen Service.
- Bietet bei Bedarf verlängerte Öffnungszeiten und mobilen Reparaturdienst an.
- Hält ein ausreichendes Sortiment an Mercury Precision Ersatzteilen zur Verwendung, Ausstellung und Lagerung bereit.
- Führt eine saubere, ordentliche Werkstatt mit gut organisiertem Werkzeug und Serviceliteratur.

Konformitätserklärung für OptiMax - Für Freizeitboote mit den Anforderungen der Richtlinie 94/25/EC mit Änderungen gemäß 2003/44/EC

Name des Motorherstellers: Mercury Marine		
Anschrift: W6250 Pioneer Road P.O. Box 1939		
Stadt: Fond du Lac, WI	Postleitzahl: 54936-1939	Land: USA

Name des autorisierten Vertreters: Brunswick Marine in EMEA Inc.		
Anschrift: Parc Industriel de Petit-Rechain		
Stadt: Verviers	Postleitzahl: 4800	Land: Belgien

Name der benannten Stelle für die Beurteilung der Abgaswerte: Det Norske Veritas AS			
Anschrift: Veritasveien 1			
Stadt: Hovik	Postleitzahl: 1322	Land: Norwegen	ID-Nummer: 0575

Name der benannten Stelle für die Beurteilung der Geräuschemissionen: Det Norske Veritas AS			
Anschrift: Veritasveien 1			
Stadt: Hovik	Postleitzahl: 1322	Land: Norwegen	ID-Nummer: 0575

Zur Beurteilung der Abgaswerte verwendetes Konformitätsbewertungsmodul:	<input type="checkbox"/> B+C	<input type="checkbox"/> B+D	<input type="checkbox"/> B+E	<input type="checkbox"/> B+F	<input type="checkbox"/> G	<input checked="" type="checkbox"/> H
Zur Beurteilung der Geräuschemissionen verwendetes Konformitätsbewertungsmodul:	<input type="checkbox"/> A	<input type="checkbox"/> Aa	<input type="checkbox"/> G	<input checked="" type="checkbox"/> H		
Andere angewandte Richtlinien: Maschinensicherheitsrichtlinie 98/37/EC; Richtlinie der elektromagnetischen Verträglichkeit 2004/108/EC						

Beschreibung von Motoren und wesentliche Anforderungen

Motortyp	Kraftstoffsorte	Verdichtungszyklus
<input checked="" type="checkbox"/> Außenborder	<input checked="" type="checkbox"/> Benzin	<input checked="" type="checkbox"/> Zweitakt

Identifizierung von Motoren, die von dieser Konformitätserklärung abgedeckt sind

Name der Motorfamilie	Eindeutige Motornummer: Seriennummer ab	EC-Modul H Zertifikat-Nummer
1.5L OptiMax 75, 80, 90, 115, 125 PS	1B227000	RCD-H-2
2.5L OptiMax 135, 150, 175 PS	1B227000	RCD-H-2
3.0L OptiMax 200, 225 PS	1B227000	RCD-H-2

Wesentliche Anforderungen	Nor- men	Andere normative Doku- mente/ Metho- den	Techni- sche Ak- te	Bitte weitere Einzelheiten angeben (* = verbindliche Norm)
Anhang 1.B - Abgasemissionen				
B.1 Motornummer	<input type="checkbox"/>	<input type="checkbox"/>	<input checked="" type="checkbox"/>	
B.2 Anforderungen an Abgasemis- sionen	<input checked="" type="checkbox"/> *	<input type="checkbox"/>	<input type="checkbox"/>	* EN ISO 8178-1:1996
B.3 Langlebigkeit	<input type="checkbox"/>	<input type="checkbox"/>	<input checked="" type="checkbox"/>	
B.4 Betriebsanleitung	<input checked="" type="checkbox"/>	<input type="checkbox"/>	<input type="checkbox"/>	ISO 8665: 1995
Anhang 1.C - Geräuschemissionen				
C.1 Geräuschpegel	<input checked="" type="checkbox"/> *	<input type="checkbox"/>	<input type="checkbox"/>	EN ISO 14509
C.2 Betriebsanleitung	<input type="checkbox"/>	<input checked="" type="checkbox"/>	<input type="checkbox"/>	Betriebsanleitung

Diese Konformitätserklärung wurde unter alleiniger Verantwortung des Herstellers herausgegeben. Ich erkläre im Namen des Motorherstellers, dass die oben benannten Motoren mit allen zutreffenden, wesentlichen Anforderungen in der angegebenen Weise übereinstimmen.

Name/Funktion:

Mark D. Schwabero, President, Mercury Outboard

Datum und Ort der Ausstellung: 24.07.08

Fond du Lac, Wisconsin, USA

GARANTIEINFORMATIONEN

Garantieregistrierung.....	1
Übertragung der Garantie.....	1
Übertragung des Mercury Produktschutzplans (verlängerte Servicedeckung) (Vereinigte Staaten und Kanada)	2
Außenborder - Garantie.....	2
3-jährige Garantie gegen Korrosion.....	4
Garantiedeckung und -ausschlüsse.....	5
Garantie der Einhaltung von Emissionsvorschriften gemäß der US-Umweltschutzbehörde (EPA).....	6
Komponenten des Emissionsbegrenzungssystems.....	7
Garantie der Einhaltung von Emissionsvorschriften des US-Bundesstaats Kalifornien.....	7
Erläuterung der Garantie auf das Emissionsbegrenzungssystem für den US-Bundesstaat Kalifornien vom California Air Resources Board.....	9
Emissionsplakette.....	10

Allgemeine Informationen

Verantwortung des Bootsführers.....	11
Vor Inbetriebnahme des Außenborders.....	11
Bootsleistung.....	11
Vorgesehene Bootsanwendung.....	11
Propellerauswahl.....	12
Außenborder mit Fernschaltung	13
Fernschaltung – Hinweis.....	13
Notstoppschalter mit Reißleine.....	14
Schutz von Personen im Wasser.....	16
Abgasemissionen.....	16
Sicherheitsinformationen für Passagiere - Ponton- und Deckboote.....	18
Springen über Wellen und Kielwasser.....	20
Aufprall auf Unterwasserhindernisse.....	20
Auswahl von Zubehörteilen für den Außenborder.....	21
Vorschläge zur Sicherheit beim Bootsfahren.....	21
Notieren der Seriennummer.....	22
Technische Daten.....	23
Identifizierung von Bauteilen.....	24

Transport

Anhängertransport des Boots/Außenborders	25
--	----

Kraftstoff und Öl

Vermeiden von Kraftstoffflussproblemen.....	26
Kraftstoffanforderungen.....	26
Kraftstoffschlauch mit geringer Permeation	27
EPA-Anforderungen für unter Druck stehende, tragbare Kraftstofftanks.....	27
Erforderliches Kraftstoffdosierventil.....	27
Der unter Druck stehende, tragbare Kraftstofftank von Mercury Marine.....	28
Ölempfehlungen.....	29
Auffüllen des externen Öltanks.....	29
Füllen des motormontierten Öltanks.....	30
Kraftstofftank füllen.....	30

Ausstattung und Bedienelemente

Ausstattungsmerkmale der Fernschaltung.....	31
Funktionsmerkmale der Zero Effort Fernschaltung.....	32
Warnsystem.....	32
Überdrehzahlgrenze.....	34
Power-Trim- und Kippsystem.....	35

Bedienung

Einfahren des Motors.....	38
Motor-Einfahrgemisch.....	38
Prüfliste vor dem Start.....	38
Betrieb bei Temperaturen unter dem Gefrierpunkt.....	39
Betrieb in Seewasser oder verschmutztem Wasser.....	39
Betrieb in Höhenlagen.....	39
Einfluss von Höhenlage und Witterung auf die Motorleistung.....	39
Einstellen des Trimmwinkels bei Betrieb mit Leerlaufdrehzahl.....	40
Betrieb in seichten Gewässern.....	40
Starten des Motors.....	40
Schalten.....	43
Abstellen des Motors.....	44

Wartung

Pflege des Antriebssystems.....	45
Antriebssystem untergetaucht.....	45
Ersatzteile für das Antriebssystem.....	45
EPA-Emissionsvorschriften.....	45
Inspektions- und Wartungsplan.....	46
Spülen des Kühlsystems (Motorkopf).....	49
Spülen des Kühlsystems (Unterteil).....	49
Motorhaube – Abbau und Anbau.....	50
Pflege der Motorhaube.....	50
Kraftstoffsystem.....	51
Lenkgestänge-Befestigungsteile.....	53
Sicherungen.....	54
Opferanode.....	55
Zündkerzen - Prüfen und Austauschen.....	56
Prüfung der Batterie.....	57
Schmelzsicherung des Ladesystems.....	58
Propeller - Ab- und Anbau - Propellerwelle mit 25,4 mm (1.0 in.) Durchmesser.....	58
Propeller - Ab- und Anbau - Propellerwelle mit 31,75 mm (1-1/4 in.) Durchmesser.....	60
Schmierstellen.....	62
Power-Trim-Flüssigkeit prüfen.....	63
Getriebschmierung.....	64

Lagerung

Vorbereitung auf die Lagerung.....	66
Schutz der internen Motorteile.....	67
Schutz externer Außenborderteile.....	67
Getriebegehäuse.....	68
Positionierung des Außenborders für die Lagerung.....	68
Batterielagerung.....	68

Fehlersuche

Anlasser dreht den Motor nicht.....	69
Motor springt nicht an.....	69
Motor läuft unrund.....	69
Leistungsabfall.....	70
Warnhorn ertönt (mit Leistungsverlust).....	70
Warnhorn ertönt (kein Leistungsverlust).....	70
Batterie lädt sich nicht auf.....	70

Serviceunterstützung für Eigner

Örtlicher Reparaturservice.....	71
Service unterwegs.....	71
Ersatzteil- und Zubehörfragen.....	71
Kundendienst.....	71
Mercury Marine Servicenerlassungen.....	71
Bestellen von Literatur.....	72

Anbau des Außenborders

Wichtige Informationen.....	74
Bootsleistung.....	74
Startersperre bei eingelegtem Gang.....	75
Auswahl von Zubehörteilen für den Außenborder.....	75
Kraftstoffsystem.....	75
Einbaudaten.....	77
Anheben des Außenborders.....	77
Lenkzug - Entlang der Steuerbordseite verlegt.....	78
Lenkgestänge-Befestigungsteile.....	79
Bestimmen der empfohlenen Außenborder-Montagehöhe.....	81
Bohren der Außenborder-Montagebohrungen.....	82
Befestigung des Außenborders am Spiegel.....	83
Elektrik, Schläuche, Seilzüge und vordere Schelle.....	86
Öldosiersystem - Einstellung.....	99
Bolzen zur Abwärtstrimmung.....	101

Wartungsprotokoll

Wartungsprotokoll.....	102
------------------------	-----

GARANTIEINFORMATIONEN

Garantieregistrierung

USA UND KANADA

Um Garantiedeckung zu erhalten, muss das Produkt bei Mercury Marine registriert sein.

Der Verkaufshändler muss beim Kaufabschluss die Garantieregistrierkarte ausfüllen und diese unverzüglich per MercNET, E-Mail oder Post bei Mercury Marine einreichen. Mercury Marine trägt die Informationen sofort nach Erhalt der Garantiekarte in die Akten ein.

Eine Kopie der Garantiekarte sollte vom Verkaufshändler an den Käufer ausgehändigt werden.

HINWEIS: Mercury Marine muss Registrierungslisten und eine Liste aller Händler führen, die in den USA Bootssportprodukte verkaufen. Diese Informationen sind im Rahmen des Federal Safety Act (US-Gesetz zur Sicherheit) im Falle eines Sicherheitsrückrufs erforderlich.

Sie können Ihre Anschrift jederzeit ändern, auch beim Einreichen eines Garantieanspruchs. Hierzu geben Sie der Garantieregistrierungsabteilung von Mercury Marine entweder telefonisch, per Post oder Fax folgende Informationen an: Ihren Namen, die alte und neue Anschrift sowie die Motorseriennummer. Ihr Händler kann diese Daten ebenfalls aktualisieren.

Mercury Marine

Attn: Warranty Registration Department

W6250 W. Pioneer Road

P.O. Box 1939

Fond du Lac, WI 54936-1939

920-929-5054

Fax +1 920 929 5893

AUSSERHALB DER USA UND KANADAS

Für Produkte, die außerhalb der Vereinigten Staaten und Kanadas gekauft wurden, den Vertriebshändler in dem jeweiligen Land oder das nächste Marine Power Service Center kontaktieren.

Übertragung der Garantie

USA UND KANADA

Die Garantie kann auf Zweitkäufer übertragen werden, jedoch nur für die Restlaufzeit der Garantie. Dies gilt nicht für kommerziell genutzte Produkte.

Um die Garantie auf einen Zweitkäufer zu übertragen, müssen eine Kopie des Lieferscheins oder Kaufvertrags, Name und Anschrift des neuen Besitzers sowie die Seriennummer des Motors per Post oder Fax an die Garantieregistrierungsabteilung von Mercury Marine gesendet werden. In den Vereinigten Staaten und Kanada an folgende Anschrift schicken:

Mercury Marine

Attn: Warranty Registration Department

W6250 W. Pioneer Road

P.O. Box 1939

Fond du Lac, WI 54936-1939

920-929-5054

Fax +1 920 929 5893

Nach Bearbeitung der Garantieübertragung speichert Mercury Marine die Daten des neuen Besitzers.

Dieser Service ist kostenlos.

AUSSERHALB DER USA UND KANADAS

Für Produkte, die außerhalb der Vereinigten Staaten und Kanadas gekauft wurden, den Vertriebshändler in dem jeweiligen Land oder das nächste Marine Power Service Center kontaktieren.

GARANTIEINFORMATIONEN

Übertragung des Mercury Produktschutzplans (verlängerte Servicedeckung) (Vereinigte Staaten und Kanada)

Der restliche Deckungszeitraum des Produktschutzplans kann innerhalb von dreißig (30) Tagen auf den Nachkäufer des Motors übertragen werden. Verträge, die nicht innerhalb von dreißig (30) Tagen des Weiterverkaufs übertragen werden, verlieren ihre Gültigkeit, und das Produkt ist gemäß Vertragsbestimmungen nicht mehr anspruchsberechtigt auf eine Deckung.

Um den Plan auf den Nachkäufer zu übertragen, wenden Sie sich an Mercury Product Protection oder einen Vertragshändler, und lassen sich einen Antrag auf Übertragung geben. Reichen Sie bei Mercury Product Protection eine Quittung bzw. einen Kaufvertrag, einen ausgefüllten Antrag auf Übertragung und einen Scheck ausgestellt auf Mercury Marine in Höhe von USD 50,00 (pro Motor) für die Übertragungsgebühr ein.

Der Plan ist nicht von einem Produkt auf ein anderes übertragbar oder für Anwendungen, die nicht anspruchsberechtigt sind.

Die Pläne für zertifizierte Gebrauchtmotoren sind nicht übertragbar.

Für Hilfe oder Unterstützung wenden Sie sich telefonisch an die Mercury Produktschutzabteilung unter 1-888-427-5373 (Montags bis Freitags zwischen 7:30 Uhr und 16:30 Uhr Central Standard Time) oder schicken Sie eine E-Mail an mpp_support@mercurymarine.com.

Außenborder - Garantie

USA, KANADA, EUROPA, NAHOST, AFRIKA UND GEMEINSCHAFT UNABHÄNGIGER STAATEN

DECKUNGSUMFANG: Mercury Marine gewährleistet, dass neue Produkte während des nachstehend festgelegten Deckungszeitraums frei von Material- und Verarbeitungsfehlern sind.

DECKUNGSZEITRAUM: Diese Garantie bietet Freizeitnutzern eine Deckung von drei (3) Jahren ab Erstkaufsdatum durch den Freizeitnutzer bzw. ab dem Datum der ersten Inbetriebnahme des Produktes (je nachdem, was zuerst eintrifft). Kommerzielle Nutzer dieser Produkte erhalten eine Deckung für entweder ein (1) Jahr ab dem Datum des Erstkaufs bzw. dem Datum der ersten Inbetriebnahme (je nachdem, was zuerst eintrifft). Unter kommerzieller Nutzung versteht sich eine arbeitsrelevante Nutzung des Produkts bzw. eine Nutzung, die Umsatz erzeugt, und zwar zu einem beliebigen Zeitpunkt während der Garantiezeit, auch wenn das Produkt nur gelegentlich für solche Zwecke benutzt wird. Die Reparatur oder der Austausch von Teilen oder die Durchführung von Reparaturen unter dieser Garantie verlängert den Gültigkeitszeitraum dieser Garantie nicht über das ursprüngliche Ablaufdatum hinaus. Eine verbleibende Restgarantiezeit kann bei ordnungsgemäßer Neuregistrierung des Produktes von einem Freizeitnutzer auf einen Zweitkäufer übertragen werden, der das Boot ebenfalls für Freizeit Zwecke nutzt. Die Restgarantiezeit kann weder von einem noch an einen Kunden übertragen werden, der das Produkt für kommerzielle Zwecke genutzt hat bzw. nutzen wird. Garantiedeckung kann für gebrauchte oder gepfändete Produkte, Produkte, die auf einer Auktion ersteigert wurden, oder solche, die von einem Schrottplatz oder einer Versicherungsgesellschaft erworben wurden, für nichtig erklärt werden.

BEDINGUNGEN, DIE ERFÜLLT WERDEN MÜSSEN, UM GARANTIEDECKUNG ZU ERHALTEN:

Garantiedeckung wird nur den Endkunden gewährt, die das Produkt von einem Händler kaufen, der von Mercury Marine zum Vertrieb des Produktes in dem Land, in dem der Kauf stattfand, autorisiert ist, und auch dann nur, nachdem die von Mercury Marine festgelegte Inspektion vor Auslieferung durchgeführt und dokumentiert wurde. Die Garantiedeckung wird bei ordnungsgemäßer Registrierung des Produktes durch den Vertragshändler wirksam. Bei falschen Angaben bei der Garantieregistrierung bezüglich der Freizeitnutzung oder bei einer nachfolgenden Änderung der Nutzung von Freizeit- zur kommerziellen Nutzung (falls dies nicht ordnungsgemäß registriert wurde) kann Mercury Marine nach eigenem Ermessen diese Garantie für nichtig erklären. Im Betriebs- und Wartungshandbuch angegebene routinemäßige Wartungsarbeiten müssen rechtzeitig durchgeführt werden, um die Garantiedeckung aufrechtzuerhalten. Mercury Marine behält sich das Recht vor, eine Garantiedeckung vom Nachweis ordnungsgemäßer Wartung abhängig zu machen.

GARANTIEINFORMATIONEN

MERCURYS VERANTWORTUNGSBEREICH: Mercurys einzige und ausschließliche Verpflichtung unter dieser Garantie beschränkt sich - nach eigenem Ermessen - auf die Reparatur eines defekten Teils, auf den Austausch eines oder mehrerer solcher Teile durch neue oder von Mercury Marine zertifizierte überholte Teile oder die Rückerstattung des Kaufpreises des Mercury Produkts. Mercury behält sich das Recht vor, von Zeit zu Zeit Verbesserungen oder Modifikationen an Produkten vorzunehmen, ohne dadurch die Verpflichtung einzugehen, vorher hergestellte Produkte zu modifizieren.

SO ERHALTEN SIE SERVICE UNTER DER GARANTIE: Zur Durchführung von Servicearbeiten unter der Garantie muss der Kunde Mercury eine angemessene Gelegenheit zur Reparatur und angemessenen Zugang zum Produkt bieten. Garantieansprüche können geltend gemacht werden, indem das Produkt zwecks Inspektion zu einem von Mercury zur Reparatur des Produktes autorisierten Vertragshändler gebracht wird. Wenn der Käufer das Produkt nicht zu einem solchen Händler bringen kann, muss Mercury schriftlich benachrichtigt werden. Daraufhin werden wir eine Inspektion und Reparaturen unter der Garantie vereinbaren. Der Käufer kommt in diesem Fall für alle anfallenden Transport- und/oder Anfahrtkosten auf. Wenn der durchgeführte Service nicht von dieser Garantie gedeckt ist, kommt der Käufer für alle anfallenden Arbeits- und Materialkosten sowie alle anderen für diesen Service anfallenden Kosten auf. Der Käufer darf das Produkt oder Teile des Produktes nicht direkt an Mercury schicken, es sei denn, er wird von Mercury dazu aufgefordert. Dem Händler muss ein Nachweis des registrierten Besitzes vorgelegt werden, wenn Reparaturen unter der Garantie angefordert werden, damit diese Reparaturen gedeckt werden.

VON DER DECKUNG AUSGESCHLOSSEN: Diese Garantie gilt nicht für Routinewartungen, Einstellungen, Nachstellungen, normalen Verschleiß sowie Schäden, die auf Folgendes zurückzuführen sind: Missbrauch, zweckfremde Nutzung, Verwendung eines Propellers oder einer Getriebeübersetzung, mit dem/der der Motor nicht im empfohlenen Volllastbereich laufen kann (siehe Betriebs- und Wartungshandbuch), Betrieb des Produkts auf eine Weise, die dem empfohlenen Betriebs-/Wartungszyklus (siehe Betriebs- und Wartungshandbuch) nicht entspricht, Vernachlässigung, Unfall, Untertauchen, falsche Installation (korrekte Installationsdaten und -verfahren sind in den Installationsanleitungen für das Produkt festgelegt), falsche Wartung, Verwendung eines Zubehörs oder Teils, das nicht von uns hergestellt oder verkauft wird, Jetpumpenimpeller und -buchsen, Betrieb mit Kraftstoffen, Ölen oder Schmiermitteln, die für die Verwendung mit dem Produkt nicht geeignet sind (siehe Betriebs- und Wartungshandbuch), Modifizierung oder Ausbau von Teilen oder Eindringen von Wasser durch das Kraftstoffansaug-, Luftansaug- oder Abgassystem in den Motor oder Schäden am Produkt, die durch unzureichendes Kühlwasser verursacht wurden, welches wiederum auf eine Blockierung des Kühlsystems durch einen Fremdkörper, durch Betrieb des Motors aus dem Wasser, zu hohem Anbau des Motors an der Spiegelplatte oder beim Betrieb zu weit nach außen getrimmtem Motor verursacht wurde. Einsatz des Produkts bei Rennen oder anderen Wettbewerben oder Betrieb mit einem Rennunterteil zu irgendeinem Zeitpunkt, auch durch einen vorherigen Besitzer des Produkts, macht die Garantie nichtig.

Kosten für Kranen, Aussetzen, Abschleppen, Lagerung, Telefon, Miete, Unannehmlichkeiten, Anlegeplatz, Versicherungsprämien, Kreditzahlungen, Zeitverlust, Einkommensverlust oder andere Neben- oder Folgeschäden sind nicht von dieser Garantie gedeckt. Kosten, die durch den aufgrund des Bootsdesigns notwendigen Ausbau und/oder Austausch von Bootstrennwänden oder Material entstehen, um Zugang zum Produkt zu erhalten, werden von dieser Garantie ebenfalls nicht abgedeckt.

Keine Person oder Firma, einschließlich Mercury Marine Vertragshändler, hat von Mercury Marine die Befugnis erhalten, neben den in dieser Garantie beinhaltenen weiteren Zusagen, Vorstellungen oder Gewährleistungen bezüglich des Produktes zu leisten. Falls solche geleistet wurden, können sie bei Mercury Marine nicht durchgesetzt werden.

Weitere Informationen zu Fällen und Umständen, die von dieser Garantie gedeckt werden und solchen, die nicht gedeckt werden, sind dem Abschnitt „Garantiedeckung“ im Betriebs- und Wartungshandbuch zu entnehmen, welches durch einen Verweis hier eingeschlossen ist.

GARANTIEINFORMATIONEN

AUSSCHLÜSSE UND BESCHRÄNKUNGEN:

DIE STILLSCHWEIGENDEN GEWÄHRLEISTUNGEN DER MARKTGÄNGIGKEIT UND EIGNUNG FÜR EINEN BESTIMMTEN ZWECK SIND AUSDRÜCKLICH AUSGESCHLOSSEN. FALLS DIESE NICHT AUSGESCHLOSSEN WERDEN KÖNNEN, BESCHRÄNKEN SICH DIE STILLSCHWEIGENDEN GEWÄHRLEISTUNGEN AUF DIE DAUER DER AUSDRÜCKLICHEN GARANTIE. NEBEN- UND FOLGESCHÄDEN SIND VON EINER DECKUNG UNTER DIESER GARANTIE AUSGESCHLOSSEN. IN EINIGEN STAATEN/LÄNDERN SIND DIE OBEN AUFGEFÜHRTEN AUSSCHLÜSSE UND BESCHRÄNKUNGEN NICHT ZULÄSSIG; DAHER TREFFEN DIESE NICHT UNBEDINGT AUF SIE ZU. DIESE GARANTIE VERLEIHT IHNEN BESTIMMTE RECHTE, UND ES STEHEN IHNEN U. U. WEITERE RECHTE ZU, DIE VON BUNDESSTAAT ZU BUNDESSTAAT UND VON LAND ZU LAND UNTERSCHIEDLICH SEIN KÖNNEN.

3-jährige Garantie gegen Korrosion

DECKUNGSUMFANG: Mercury Marine garantiert, dass alle neuen Mercury, Mariner, Mercury Racing, Sport Jet, M² Jet Drive, Tracker von Mercury Marine, Außenborder, Innenborder oder Z-Antriebe von Mercury MerCruiser (Produkt) werden während des nachfolgend beschriebenen Zeitraums nicht funktionsunfähig als direkte Folge von Korrosion.

DECKUNGSZEITRAUM: Diese Garantie bietet Freizeitnutzern eine Deckung von drei (3) Jahren ab Erstkaufdatum bzw. ab dem Datum der ersten Inbetriebnahme des Produktes (je nachdem, was zuerst eintritt). Die Reparatur oder der Austausch von Teilen oder die Durchführung von Reparaturen unter dieser Garantie verlängert den Gültigkeitszeitraum dieser Garantie nicht über das ursprüngliche Ablaufdatum hinaus. Eine verbleibende Restgarantiezeit kann bei ordnungsgemäßer Neu-Registrierung des Produktes auf einen Zweitkäufer (für nicht-kommerzielle Nutzung) übertragen werden.

BEDINGUNGEN, DIE ERFÜLLT WERDEN MÜSSEN, UM GARANTIEDECKUNG ZU ERHALTEN:

Garantiedeckung wird nur den Endkunden gewährt, die das Produkt von einem Händler kaufen, der von Mercury Marine zum Vertrieb des Produktes in dem Land, in dem der Kauf stattfand, autorisiert ist, und auch dann nur, nachdem die von Mercury Marine festgelegte Inspektion vor Auslieferung durchgeführt und dokumentiert wurde. Die Garantiedeckung wird bei ordnungsgemäßer Registrierung des Produktes durch den Vertragshändler wirksam. Die im Betriebs- und Wartungshandbuch angegebenen Korrosionsschutzvorrichtungen müssen am Boot verwendet werden und die im Betriebs- und Wartungshandbuch angegebenen routinemäßigen Wartungsarbeiten müssen regelmäßig durchgeführt werden (einschließlich, aber nicht beschränkt auf den Austausch der Opferanoden, die Verwendung der angegebenen Schmiermittel und das Ausbessern von Kratzern und Kerben), um die Garantiedeckung aufrechtzuerhalten. Mercury Marine behält sich das Recht vor, eine Garantiedeckung vom Nachweis ordnungsgemäßer Wartung abhängig zu machen.

MERCURY'S VERANTWORTUNGSBEREICH: Mercurys einzige und ausschließliche Verpflichtung unter dieser Garantie beschränkt sich - nach eigenem Ermessen - auf die Reparatur eines korrodierten Teils, den Austausch eines oder mehrerer solcher Teile durch neue oder von Mercury Marine zertifizierte überholte Teile oder die Rückerstattung des Kaufpreises für das Mercury Produkt. Mercury behält sich das Recht vor, von Zeit zu Zeit Verbesserungen oder Modifikationen an Produkten vorzunehmen, ohne dadurch die Verpflichtung einzugehen, vorher hergestellte Produkte zu modifizieren.

SO ERHALTEN SIE SERVICE UNTER DER GARANTIE: Zur Durchführung von Servicearbeiten unter der Garantie muss der Kunde Mercury eine angemessene Gelegenheit zur Reparatur und angemessenen Zugang zum Produkt bieten. Garantieansprüche können geltend gemacht werden, indem das Produkt zwecks Inspektion zu einem von Mercury zur Reparatur des Produktes autorisierten Vertragshändler gebracht wird. Wenn der Käufer das Produkt nicht zu einem solchen Händler bringen kann, muss Mercury schriftlich benachrichtigt werden. Daraufhin werden wir eine Inspektion und Reparaturen unter der Garantie vereinbaren. Der Käufer kommt in diesem Fall für alle anfallenden Transport- und/oder Anfahrtskosten auf. Wenn der durchgeführte Service nicht von dieser Garantie gedeckt ist, kommt der Käufer für alle anfallenden Arbeits- und Materialkosten sowie alle anderen für diesen Service anfallenden Kosten auf. Der Käufer darf das Produkt oder Teile des Produktes nicht direkt an Mercury schicken, es sei denn, er wird von Mercury dazu aufgefordert. Dem Händler muss ein Nachweis des registrierten Besitzes vorgelegt werden, wenn Reparaturen unter der Garantie angefordert werden, damit diese Reparaturen gedeckt sind.

GARANTIEINFORMATIONEN

VON DER DECKUNG AUSGESCHLOSSEN: Diese beschränkte Garantie deckt Folgendes nicht ab: Korrosion der Elektrik, aus Schäden resultierende Korrosion, Korrosion, die rein kosmetische Schäden verursacht, Missbrauch oder unsachgemäße Wartung, Korrosion an Zubehör, Instrumenten, Steuersystemen, Korrosion an werkseitig installiertem Jetantrieb, Schäden durch Bewuchs; Produkte, die mit einer Produktgarantie von weniger als einem Jahr verkauft wurden, Ersatzteile (vom Kunden gekaufte Teile) und kommerziell genutzte Produkte. Unter gewerblicher Nutzung versteht sich eine arbeitsrelevante Nutzung des Produkts bzw. eine Nutzung, die Umsatz erzeugt, und zwar zu einem beliebigen Zeitpunkt während der Garantiezeit, auch wenn das Produkt nur gelegentlich für solche Zwecke benutzt wird.

Korrosionsschäden durch Kriechstrom (Landstromversorgung, naheliegende Boote oder untergetauchtes Metall) werden nicht von dieser Garantie gedeckt und sollten durch ein Korrosionsschutzsystem wie z.B. dem System von Mercury Precision Parts oder Quicksilver MerCathode verhindert werden. Korrosionsschäden, die durch das falsche Auftragen von Antifoulingfarbe auf Kupferbasis entstehen, werden ebenfalls nicht von dieser Garantie gedeckt. Wenn Antifoulingsschutz erforderlich ist, werden Antifoulingfarben auf Tributyl-Zinnadipatbasis (TBTA) für Boote mit Außenbordern und MerCruiser Motoren empfohlen. In Ländern, in denen Farben auf Tributyl-Zinnadipatbasis gesetzlich verboten sind, können Farben auf Kupferbasis an Bootsrumppf und Spiegel verwendet werden. Keine Farbe auf den Außenborder oder das MerCruiser Produkt auftragen. Außerdem ist darauf zu achten, dass keine elektrische Verbindung zwischen dem von der Garantie gedeckten Produkt und der Farbe entsteht. Bei MerCruiser Produkten muss ein unbehandelter Abstand von mindestens 38 mm (1.5 in.) um den Spiegel beibehalten werden. Weitere Einzelheiten sind im „Betriebs- und Wartungshandbuch“ zu finden.

Weitere Informationen zu Fällen und Umständen, die von dieser Garantie gedeckt werden und solchen, die nicht gedeckt werden, sind dem Abschnitt „Garantiedeckung“ im Betriebs- und Wartungshandbuch zu entnehmen, welches durch einen Verweis hier eingeschlossen ist.

AUSSCHLÜSSE UND BESCHRÄNKUNGEN:

DIE STILLSCHWEIGENDEN GEWÄHRLEISTUNGEN DER MARKTGÄNGIGKEIT UND EIGNUNG FÜR EINEN BESTIMMTEN ZWECK SIND AUSDRÜCKLICH AUSGESCHLOSSEN. FALLS DIESE NICHT AUSGESCHLOSSEN WERDEN KÖNNEN, BESCHRÄNKEN SICH DIE STILLSCHWEIGENDEN GEWÄHRLEISTUNGEN AUF DIE DAUER DER AUSDRÜCKLICHEN GARANTIE. NEBEN- UND FOLGESCHÄDEN SIND VON EINER DECKUNG UNTER DIESER GARANTIE AUSGESCHLOSSEN. IN EINIGEN STAATEN/LÄNDERN SIND DIE OBEN AUFGEFÜHRTEN AUSSCHLÜSSE UND BESCHRÄNKUNGEN NICHT ZULÄSSIG; DAHER TREFFEN DIESE NICHT UNBEDINGT AUF SIE ZU. DIESE GARANTIE VERLEIHT IHNEN BESTIMMTE RECHTE, UND ES STEHEN IHNEN U. U. WEITERE RECHTE ZU, DIE VON BUNDESSTAAT ZU BUNDESSTAAT UND VON LAND ZU LAND UNTERSCHIEDLICH SEIN KÖNNEN.

Garantiedeckung und -ausschlüsse

In diesem Abschnitt sollen einige Missverständnisse über die Garantiedeckung aus dem Weg geräumt werden. Es werden einige der Leistungen beschrieben, die nicht von der Garantie abgedeckt sind. Die nachfolgenden Bestimmungen wurden durch Verweis in die dreijährige Garantie gegen Durchrosten, die internationale Garantie für Außenborder und die US-amerikanische und kanadische Garantie für Außenborder einbezogen.

Die Garantie deckt Reparaturen, die während des Garantiezeitraums anfallen und auf Material- oder Verarbeitungsfehler zurückzuführen sind. Installationsfehler, Unfälle, normaler Verschleiß und andere Ursachen, die sich auf das Produkt auswirken, sind nicht gedeckt.

Garantieansprüche sind auf Material oder Verarbeitung beschränkt, jedoch nur dann, wenn der Verkauf in dem Land stattfand, in dem der Vertrieb von uns genehmigt ist.

Bei Fragen bezüglich der Garantiedeckung kann der Vertragshändler Auskunft geben. Er beantwortet gerne alle Fragen.

ALLGEMEINE GARANTIEAUSSCHLÜSSE

1. Kleine Ein- und Nachstellungen, einschließlich Prüfung, Reinigung, Austausch oder Einstellung von Zündkerzen, Zündungsteilen, Vergasern, Filtern, Riemen, Steuerungen und Prüfung von Schmiermitteln im Rahmen normaler Wartungsarbeiten.

GARANTIEINFORMATIONEN

2. Werkseitig installierte Jetantrieb - Zu den von der Garantie ausgeschlossenen Teilen gehören: durch Aufprall oder Verschleiß beschädigte Jetantrieb-Impeller und -Einsätze und aufgrund von unsachgemäßer Wartung durch Wassereinwirkung beschädigte Antriebswellenlager.
3. Durch Vernachlässigung, unterlassene Wartung, Unfälle, abnormalen Betrieb und unsachgemäße(n) Service oder Installation entstandene Schäden.
4. Kosten für Kranen, Aussetzen oder Abschleppen; Kosten, die durch einen aufgrund des Bootsdesigns für den Zugang zum Produkt erforderlichen notwendigen Ausbau und/oder Austausch von Bootstrennwänden oder Material entstehen; alle anfallenden Transportkosten und/oder Anfahrtszeiten usw. Damit Reparaturen unter der Garantie durchgeführt werden können, muss angemessener Zugang zum Produkt gewährleistet sein. Der Kunde muss das Produkt zu einem Vertragshändler bringen.
5. Vom Kunden geforderter Service, außer dem, der zur Erfüllung der Garantiepflicht notwendig ist.
6. Arbeiten, die nicht von einem Vertragshändler durchgeführt wurden, werden u. U. nur unter den folgenden Bedingungen gedeckt: Notreparaturen (unter der Voraussetzung, dass sich kein Vertragshändler in der Gegend befand, der die erforderliche Reparatur hätte durchführen können, bzw. wenn ein Vertragshändler keine Möglichkeit zur Bergung usw. hat und dass eine vorherige Genehmigung vom Werk eingeholt wurde, dass die Arbeit an diesem Standort durchgeführt werden darf).
7. Alle Neben- und/oder Folgeschäden (Lagerkosten, Telefon- oder Mietgebühren jeglicher Art, Unannehmlichkeiten oder Zeit- bzw. Einkommensverlust) fallen zu Lasten des Eigners.
8. Verwendung anderer als Mercury Precision oder Quicksilver Teile bei der Durchführung von Reparaturen im Rahmen der Garantie.
9. Öle, Schmiermittel oder Flüssigkeiten, die zur normalen Wartung verwendet werden, fallen zu Lasten des Kunden, es sei denn ein Auslaufen oder Verschmutzen derselben ist auf einen Produktdefekt zurückzuführen, der von der Garantie gedeckt ist.
10. Teilnahme an Rennen oder anderen Wettbewerben oder Betrieb mit einem Rennunterteil.
11. Motorgeräusche deuten nicht unbedingt auf ein ernstes Motorproblem hin. Wenn ein schwerer interner Motorfehler diagnostiziert wird, der einen Defekt verursachen könnte, muss die Ursache für das Motorgeräusch im Rahmen der Garantie behoben werden.
12. Schäden am Unterteil oder Propeller, die durch den Aufprall auf ein Unterwasserobjekt entstanden sind, gelten als Seefahrtsrisiko.
13. Eindringen von Wasser durch den Kraftstoffeinlass, den Lufteinlass oder das Abgassystem in den Motor oder durch Untertauchen.
14. Ausfall von Teilen durch mangelnde Kühlung, welche wiederum durch Starten eines nicht in Wasser befindlichen Antriebssystems, die Einlassöffnungen verstopfende Fremdkörper oder einen zu weit nach außen getrimmten Motor verursacht wurde.
15. Verwendung von Kraftstoffen und Schmiermitteln, die nicht für dieses Produkt geeignet sind. Siehe hierzu das Kapitel **Wartung** .
16. Unsere Garantie deckt keine Schäden, die durch Installation oder Verwendung von Teilen und Zubehör an unseren Produkten entstanden sind, welche nicht von uns hergestellt oder verkauft werden. Ausfälle, die nicht aufgrund der Verwendung solcher Teile oder Zubehörteile entstanden sind, werden von der Garantie gedeckt, wenn sie in anderer Hinsicht die Garantiebedingungen für dieses Produkt erfüllen.

Garantie der Einhaltung von Emissionsvorschriften gemäß der US-Umweltschutzbehörde (EPA):

Entsprechend der Vorschriften nach 40 CFR Teil 1045, Abschnitt B, gewährleistet Mercury Marine dem Erstkäufer für eine Laufzeit des Motors von fünf Jahren oder 175 Motorbetriebsstunden, je nachdem was zuerst eintritt, dass der Motor so konstruiert, gebaut und ausgestattet wurde, dass er zum Zeitpunkt des Verkaufs die im Paragraph 213 des Gesetzes „Clean Air Act“ (Gesetz zur Reinhaltung der Luft) festgelegten Vorschriften erfüllt und dass der Motor keine Material- oder Verarbeitungsfehler aufweist, durch die der Motor diese geltenden Vorschriften nicht einhalten kann. Diese emissionsbezogene Garantie deckt alle Komponenten, die unter **Komponenten des Emissionsbegrenzungssystems** aufgeführt sind.

GARANTIEINFORMATIONEN

Komponenten des Emissionsbegrenzungssystems

Die Garantie der Einhaltung von Emissionsvorschriften der US-Umweltschutzbehörde (EPA) und des US-Bundesstaates Kalifornien deckt die folgenden Komponenten:

KOMPONENTEN DES EMISSIONSBEGRENZUNGSSYSTEMS:

1. Kraftstoffgemisch-Reguliersystem
 - a. Vergaser und interne Teile (und/oder Druckregler oder Kraftstoffeinspritzsystem)
 - b. Kaltstart-Anreicherungssystem
 - c. Einlassventile
2. Luftansaugsystem
 - a. Ansaugkrümmer
 - b. Turbolader- oder Verdrängerladersysteme (falls zutreffend)
3. Zündsystem
 - a. Zündkerzen
 - b. Magnetinduzierte oder elektronische Zündung
 - c. Zündverstellungssystem
 - d. Zündspule und/oder -steuermodul
 - e. Zündkabel
4. Schmiersystem (außer 4-Takt-Motoren)
 - a. Ölpumpe und interne Teile
 - b. Öldosierventile
 - c. Ölmesser
5. Abgasanlage
 - a. Abgassammler
 - b. Auslassventile
6. Sonstige Teile, die in den oben aufgelisteten Systemen verwendet werden
 - a. Schläuche, Schellen, Anschlussstücke, Rohre, Dichtringe oder Dichtungsvorrichtungen sowie Befestigungsteile
 - b. Riemenscheiben, Riemen und Spannrollen
 - c. Unterdruck-, Temperatur-, Rückschlag- und zeitempfindliche Ventile und Schalter
 - d. Elektronische Steuerungen

Die emissionsbezogene Garantie deckt keine Komponenten, deren Versagen die Motoremissionen von geregelten Emissionsstoffen nicht erhöhen würden.

Garantie der Einhaltung von Emissionsvorschriften des US-Bundesstaats Kalifornien

Das California Air Resources Board (CARB - kalifornische Aufsichtsbehörde zur Reinhaltung der Luft) hat Luftemissionsvorschriften für Außenborder veröffentlicht. Diese Vorschriften gelten für alle Außenborder ab Modelljahr 2001, die in Kalifornien an Endkunden verkauft wurden. Mercury Marine gewährt diese Garantie auf die Emissionsbegrenzungssysteme (s. nachstehende **Komponenten des Emissionsbegrenzungssystems**) in Einhaltung dieser Vorschriften und gewährleistet außerdem, dass der Außenborder so entwickelt, gebaut und ausgestattet wurde, dass alle geltenden Vorschriften des California Air Resources Board gemäß seiner Autorität in Kapiteln 1 und 2, Teil 5, Abschnitt 26 des Health and Safety Code (Gesundheitsschutz- und Sicherheitsvorschriften) erfüllt werden. Informationen über die Garantie auf Komponenten des Außenborders, die nicht mit dem Emissionsbegrenzungssystem zusammenhängen, finden Sie in der Garantie des Außenborders.

GARANTIEINFORMATIONEN

DECKUNGSUMFANG: Mercury Marine gewährleistet, dass die Komponenten des Emissionsbegrenzungssystems (s. nachstehende **Komponenten des Emissionsbegrenzungssystems**) von neuen Außenbordern ab Modelljahr 2001, die von einem kalifornischen Händler an Einwohner des US-Bundesstaats Kalifornien verkauft wurden, frei von Material- oder Verarbeitungsfehlern sind, die zum Ausfall eines von der Garantie gedeckten Teiles führen, das in allen materiellen Aspekten dieses Teils mit der Beschreibung im Antrag von Mercury Marine auf Zertifizierung durch das California Air Resources Board identisch ist, und zwar für die Zeitdauer und unter den Bedingungen, wie sie nachstehend festgelegt sind. Die Kosten zur Diagnose eines Defekts, der unter die Garantie fällt, werden von der Garantie gedeckt (falls der Garantieanspruch genehmigt wird). Schäden an anderen Motorteilen, die durch den Ausfall eines von der Garantie gedeckten Teils entstehen, werden ebenfalls unter Garantie repariert.

DECKUNGSZEITRAUM: Diese Garantie deckt Teile des Emissionsbegrenzungssystems neuer Außenborder ab Modelljahr 2001 ab, die an Endkunden in Kalifornien verkauft wurden, und zwar für eine Dauer von vier (4) Jahren ab Datum des Erstverkaufs oder ab Datum der ersten Inbetriebnahme (was immer zuerst eintrifft) bzw. für 250 Motorbetriebsstunden (vom Betriebsstundenzähler des Motors angezeigt, falls vorhanden). Normale Wartungsteile des Emissionsbegrenzungssystems, wie zum Beispiel Zündkerzen und Filter, die auf der Garantieteiliste aufgeführt sind, werden nur bis zu ihrem ersten erforderlichen Austauschintervall von der Garantie gedeckt. Siehe **Komponenten des Emissionsbegrenzungssystems und Wartungsplan**. Die Reparatur oder der Austausch von Teilen oder die Durchführung von Reparaturen unter dieser Garantie verlängert den Gültigkeitszeitraum dieser Garantie nicht über das ursprüngliche Ablaufdatum hinaus. Nicht abgelauene Garantiedeckung kann auf einen Zweitkäufer übertragen werden. (Siehe Anweisungen bezüglich einer Garantieübertragung.)

SO ERHALTEN SIE SERVICE UNTER DER GARANTIE: Zur Durchführung von Servicearbeiten unter der Garantie muss der Kunde Mercury eine angemessene Gelegenheit zur Reparatur und angemessenen Zugang zum Produkt bieten. Garantieansprüche können geltend gemacht werden, indem das Produkt zwecks Inspektion zu einem von Mercury zur Reparatur des Produktes autorisierten Vertragshändler gebracht wird. Wenn der Käufer das Produkt nicht zu einem solchen Händler bringen kann, muss Mercury Marine verständigt werden. Mercury arrangiert dann eine Inspektion und etwaige durch die Garantie gedeckte Reparaturen. Der Käufer kommt in diesem Fall für alle anfallenden Transport- und/oder Anfahrtskosten auf. Wenn der durchgeführte Service nicht von dieser Garantie gedeckt ist, kommt der Käufer für alle anfallenden Arbeits- und Materialkosten sowie alle anderen für diesen Service anfallenden Kosten auf. Der Käufer darf das Produkt oder Teile des Produktes nicht direkt an Mercury schicken, es sei denn, er wird von Mercury dazu aufgefordert.

MERCURYS VERANTWORTUNGSBEREICH: Die einzige und ausschließliche Verpflichtung von Mercury Marine unter dieser Garantie beschränkt sich - auf unsere Kosten und nach eigenem Ermessen - auf die Reparatur oder den Austausch defekter Teile durch neue oder von Mercury Marine zertifizierte, überholte Teile oder die Rückerstattung des Kaufpreises des Mercury Produktes. Mercury behält sich das Recht vor, von Zeit zu Zeit Verbesserungen oder Modifikationen an Produkten vorzunehmen, ohne dadurch die Verpflichtung einzugehen, vorher hergestellte Produkte zu modifizieren.

VON DER DECKUNG AUSGESCHLOSSEN: Diese Garantie gilt nicht für Routinewartungen, Einstellungen, Nachstellungen, normalen Verschleiß sowie Schäden, die auf Folgendes zurückzuführen sind: Missbrauch, zweckfremde Nutzung, Verwendung eines Propellers oder einer Getriebeübersetzung, mit dem/der der Motor nicht in seinem empfohlenen Vollastdrehzahlbereich laufen kann (siehe **Allgemeine Informationen - Technische Daten**), Betrieb des Produkts auf eine Weise, die den empfohlenen Betriebsverfahren nicht entspricht, Vernachlässigung, Unfall, Untertauchen, falsche Installation (korrekte Installationsdaten und -verfahren sind in den Installationsanleitungen für das Produkt festgelegt), falsche Wartung, Jetpumpenimpeller und -buchsen, Betrieb mit Kraftstoffen, Ölen oder Schmiermitteln, die für die Verwendung mit dem Produkt nicht geeignet sind (siehe **Kraftstoff und Öl**), Änderung oder Abmontieren von Teilen.

Kosten für Kranen, Aussetzen, Abschleppen, Lagerung, Telefon, Miete, Unannehmlichkeiten, Anlegeplatz, Versicherungsprämien, Kreditzahlungen, Zeitverlust, Einkommensverlust oder andere Neben- oder Folgeschäden sind nicht von dieser Garantie gedeckt. Kosten, die durch den aufgrund des Bootsdesigns notwendigen Ausbau und/oder Austausch von Bootstrennwänden oder Material entstehen, um Zugang zum Produkt zu erhalten, werden von dieser Garantie ebenfalls nicht abgedeckt.

GARANTIEINFORMATIONEN

Nicht unter die Garantie fallende Wartungsarbeiten, Austausch oder Reparatur der Emissionsbegrenzungsvorrichtungen und -systeme können von einer beliebigen Bootsmotorenwerkstatt oder Person durchgeführt werden. Die Verwendung von Teilen, die nicht von Mercury hergestellt wurden, für nicht von der Garantie abgedeckte Wartungsarbeiten oder Reparaturen sind kein Grund dafür, andere unter die Garantie fallende Arbeiten abzulehnen. Die Verwendung eines Zusatzsystems (gemäß der Definition in Abschnitt 1900 (b)(1) und (b)(10) von Titel 13 der Verordnungen und Verwaltungsvorschriften des US-Bundesstaats Kalifornien) oder modifizierter Teile, die durch das California Air Resources Board nicht freigestellt wurden, kann nach Ermessen von Mercury Marine ein Grund für die Ablehnung eines Garantieanspruchs sein. Ausfälle von durch die Garantie gedeckten Teilen, die auf die Verwendung eines nicht freigestellten Zusatzsystems oder modifizierten Teils zurückzuführen sind, werden nicht von der Garantie gedeckt.

AUSSCHLÜSSE UND BESCHRÄNKUNGEN

DIE STILLSCHWEIGENDEN GEWÄHRLEISTUNGEN DER MARKTGÄNGIGKEIT UND EIGNUNG FÜR EINEN BESTIMMTEN ZWECK SIND AUSDRÜCKLICH AUSGESCHLOSSEN. FALLS DIESE NICHT AUSGESCHLOSSEN WERDEN KÖNNEN, BESCHRÄNKEN SICH DIE STILLSCHWEIGENDEN GEWÄHRLEISTUNGEN AUF DIE DAUER DER AUSDRÜCKLICHEN GARANTIE. NEBEN- UND FOLGESCHÄDEN SIND VON EINER DECKUNG UNTER DIESER GARANTIE AUSGESCHLOSSEN. IN EINIGEN STAATEN/LÄNDERN SIND DIE OBEN AUFGEFÜHRTEN AUSSCHLÜSSE UND BESCHRÄNKUNGEN NICHT ZULÄSSIG; DAHER TREFFEN DIESE NICHT UNBEDINGT AUF SIE ZU. DIESE GARANTIE VERLEIHT IHNEN BESTIMMTE RECHTE, UND ES STEHEN IHNEN U. U. WEITERE RECHTE ZU, DIE VON BUNDESSTAAT ZU BUNDESSTAAT UND VON LAND ZU LAND UNTERSCHIEDLICH SEIN KÖNNEN.

Bei Fragen zu Rechten und Verpflichtungen im Rahmen dieser Garantie, wenden Sie sich bitte an Mercury Marine unter der Rufnummer +1-920-929-5040.

Erläuterung der Garantie auf das Emissionsbegrenzungssystem für den US-Bundesstaat Kalifornien vom California Air Resources Board

IHRE RECHTE UND VERPFLICHTUNGEN IM RAHMEN DIESER GARANTIE: Das California Air Resources Board erläutert die Garantie des Emissionsbegrenzungssystems Ihres Außenborders ab Modelljahr 2001. In Kalifornien müssen neue Außenborder so entwickelt, gebaut und ausgerüstet sein, dass sie die strikten Smogschutzvorschriften des Bundesstaats erfüllen. Mercury Marine muss das Emissionsbegrenzungssystem Ihres Außenborders für die unten angegebene Zeitdauer garantieren, unter der Voraussetzung, dass Missbrauch, Vernachlässigung oder falsche Wartungsverfahren an Ihrem Außenborder ausgeschlossen sind.

Ihr Emissionsbegrenzungssystem enthält u. U. Teile wie Vergaser oder Kraftstoffeinspritzsystem, Zündung und Abgaskatalysator. Schläuche, Riemen, Steckverbinder/Anschlüsse und andere emissionsrelevante Teile gehören u. U. ebenfalls dazu.

Besteht ein unter die Garantie fallender Defekt, repariert Mercury Marine Ihren Außenborder kostenlos für Sie. Hierzu gehören auch die Diagnose, Teile und Arbeitskosten.

GARANTIEDECKUNG DES HERSTELLERS: Die Garantiedauer für bestimmte Teile des Emissionsbegrenzungssystems in Außenbordern ab Modelljahr 2001 beläuft sich auf vier (4) Jahre oder 250 Betriebsstunden. Die Garantiedeckung auf Betriebsstundenbasis gilt jedoch nur für Außenborder und Kleinboote, die mit entsprechenden Betriebsstundenzählern oder gleichartigen Instrumenten ausgestattet sind. Wenn ein unter Garantie stehendes Teil des Emissionsbegrenzungssystems ausfällt, wird es von Mercury Marine repariert oder ausgetauscht.

VERANTWORTUNG DES EIGNERS IM RAHMEN DER GARANTIE: Als Besitzer des Außenborders sind Sie für die Durchführung der erforderlichen Wartungsarbeiten, die im Abschnitt **Wartung** aufgeführt sind, verantwortlich. Mercury Marine empfiehlt, dass Sie alle Quittungen aufbewahren, die sich auf die Wartung an Ihrem Außenborder beziehen. Allerdings kann Mercury Marine nicht alleine wegen eines Mangels an Quittungen oder wegen Ihres Versäumnisses, die Durchführung aller Wartungsarbeiten sicherzustellen, die Garantiedeckung ablehnen.

Als Besitzer des Außenborders sollten Sie sich jedoch bewusst sein, dass Mercury Marine die Garantiedeckung ablehnt, wenn Ihr Außenborder oder ein Teil aufgrund Missbrauch, Vernachlässigung, Durchführung falscher Wartungsverfahren oder unzulässiger Modifikationen ausgefallen ist.

GARANTIEINFORMATIONEN

Sie tragen die Verantwortung dafür, den Außenborder baldmöglichst nach Auftreten eines Problems zu einem Mercury Händler zu bringen, der zur Reparatur des Produkts autorisiert ist. Die unter die Garantie fallenden Reparaturen werden in einem angemessenen Zeitraum durchgeführt, der 30 Tage nicht überschreiten darf.

Bei Fragen zu Rechten und Verpflichtungen im Rahmen dieser Garantie, wenden Sie sich bitte an Mercury Marine unter der Rufnummer +1-920-929-5040.

Emissionsplakette

Außenborder weisen auf der Motorhaube eine der folgenden Stern-Plaketten auf.

Das Symbol für sauberere Bootsmotoren bedeutet:

Sauberere(s) Luft und Wasser - für ein gesünderes Leben und eine bessere Umwelt.

Geringerer Kraftstoffverbrauch - verbrennt bis zu 30-40 Prozent weniger Benzin und Öl als herkömmliche Zweitakt-Vergasermotoren, wodurch Geld und Rohstoffe gespart werden.

Längere Garantie auf Emissionsbegrenzungssysteme - schützt den Verbraucher und garantiert ihm eine sorglose Nutzung.

 <p>22531</p>	<p>Ein Stern - Niedrige Emission</p> <p>Mit einem Stern werden Motoren gekennzeichnet, die die Emissionsnormen des Air Resources Board für das Jahr 2001 erfüllen. Die Abgaswerte von Motoren, die diese Norm erfüllen, sind um 75 % niedriger als die herkömmlicher Zweitakt-Vergasermotoren. Diese Motoren entsprechen den Bootsmotornormen der amerikanischen Umweltschutzbehörde (EPA) für das Jahr 2006.</p>
 <p>42537</p>	<p>Zwei Sterne - Sehr niedrige Emission</p> <p>Mit zwei Sternen werden Motoren gekennzeichnet, die die Emissionsnormen des Air Resources Board für Kleinboote und Außenborder für das Jahr 2004 erfüllen. Die Abgaswerte von Motoren, die diese Norm erfüllen, sind um 20 % niedriger als die der Motoren mit einem Stern (niedrige Emission).</p>
 <p>42538</p>	<p>Drei Sterne - Äußerst niedrige Emission</p> <p>Mit drei Sternen werden Motoren gekennzeichnet, die die Emissionsnormen des Air Resources Board für Kleinboote und Außenborder für das Jahr 2008 oder die Emissionsnormen für Z-Antriebe und Innenborder für die Jahre 2003-2008 erfüllen. Die Abgaswerte von Motoren, die diese Norm erfüllen, sind um 65 % niedriger als die der Motoren mit einem Stern (niedrige Emission).</p>
 <p>42539</p>	<p>Vier Sterne - Extrem niedrige Emission</p> <p>Mit vier Sternen werden Motoren gekennzeichnet, die die Emissionsnormen des Air Resources Board für Z-Antriebe und Innenborder für das Jahr 2009 erfüllen. Kleinboote und Außenborder erfüllen diese Normen ggf. auch. Die Abgaswerte von Motoren, die diese Norm erfüllen, sind um 90 % niedriger als die der Motoren mit einem Stern (niedrige Emission).</p>

ALLGEMEINE INFORMATIONEN

Verantwortung des Bootsführers

Der Bootsführer (Fahrer) ist für den ordnungsgemäßen und sicheren Betrieb des Boots und die Sicherheit aller Insassen sowie der allgemeinen Öffentlichkeit verantwortlich. Vor Inbetriebnahme des Außenborders sollte jeder Bootsführer (Fahrer) das gesamte Handbuch durchlesen und verstehen.

Sicherstellen, dass mindestens eine weitere Person an Bord mit den Grundlagen für den Start und Betrieb des Außenborders und dem Umgang mit dem Boot vertraut ist, falls der Bootsführer fahruntüchtig werden sollte.

Vor Inbetriebnahme des Außenborders

Lesen Sie diese Anleitung sorgfältig durch. Beachten Sie die Anleitungen für den sachgemäßen Betrieb Ihres Außenborders. Bei Fragen wenden Sie sich an Ihren Händler.

In diesem Handbuch und auf den Sicherheitsschildern am Außenborder werden folgende Sicherheitswarnungen verwendet, um Ihre Aufmerksamkeit auf spezielle Sicherheitsanweisungen zu lenken, die zu beachten sind.

⚠ VORSICHT

Weist auf eine Gefahr hin, deren Nichtbeachtung zu schweren oder tödlichen Verletzungen führen kann.

⚠ ACHTUNG

Weist auf eine Gefahr hin, deren Nichtbeachtung zu leichten oder mittelschweren Verletzungen führen kann.

Bootsleistung

⚠ VORSICHT

Ein Überschreiten der maximalen Motorleistung des Boots kann schwere oder tödliche Verletzungen verursachen. Eine Übermotorisierung kann die Bootssteuerung und Schwimmeigenschaften des Boots beeinträchtigen oder den Spiegel brechen. Keinen Motor installieren, der die maximale Leistungsauslegung des Boots überschreitet.

Das Boot nicht übermotorisieren oder überlasten. An den meisten Booten ist eine Kapazitätsplakette angebracht, auf der die maximale Leistung und Belastung angegeben ist, die vom Hersteller unter Beachtung bestimmter gesetzlicher Richtlinien festgelegt wurde. Im Zweifelsfall den Vertragshändler oder Bootshersteller befragen.

U.S. COAST GUARD CAPACITY	
MAXIMUM HORSEPOWER	XXX
MAXIMUM PERSON CAPACITY (POUNDS)	XXX
MAXIMUM WEIGHT CAPACITY	XXX

26777

Vorgesehene Bootsanwendung

Dieser Motor ist nicht für den Einsatz an Hochgeschwindigkeitsbooten (Betrieb mit mehr als 128 km/h) bestimmt.

ALLGEMEINE INFORMATIONEN

Propellerauswahl

Der Propeller Ihres Außenborders ist eine der wichtigsten Komponenten des Antriebssystems. Ein falscher Propeller kann die Leistung Ihres Bootes enorm beeinträchtigen und Schäden am Außenborder verursachen.

Mercury Marine führt eine breite Palette an Alu- und Edelstahlpropellern, die speziell für Ihren Außenborder entworfen wurden. Das gesamte Produktangebot und den Propeller, der am besten für Ihre Anwendung geeignet ist, finden Sie unter www.mercurmarinepropellers.com oder bei Ihrem örtlichen Mercury Vertragshändler.

AUSWAHL DES RICHTIGEN PROPELLERS

Bei der Auswahl des richtigen Propellers ist ein genauer Drehzahlmesser unabdinglich.

Wählen Sie einen Propeller, mit dem der Motor im angegebenen Volllast-Betriebsbereich laufen kann. Bei Bootsbetrieb unter normalen Belastungsbedingungen sollte die Motordrehzahl in der oberen Hälfte des empfohlenen Volllast-Drehzahlbereichs liegen. Siehe **Technische Daten**. Falls die Drehzahl über diesem Bereich liegt, wählen Sie einen Propeller mit höherer Steigung, um die Motordrehzahl zu reduzieren. Falls die Drehzahl unter dem empfohlenen Bereich liegt, wählen Sie einen Propeller mit niedrigerer Steigung, um die Motordrehzahl zu erhöhen.

WICHTIG: Um die korrekte Passung und Leistung sicherzustellen, empfiehlt Mercury Marine die Verwendung von Mercury oder Quicksilver Propellen und Befestigungselementen.

Propeller werden nach Durchmesser, Steigung, Anzahl der Flügel und Material unterschieden. Durchmesser und Steigung sind in die Seite oder das Ende der Propellernabe eingestanzt (gegossen). Die erste Zahl ist der Durchmesser und die zweite die Steigung. Zum Beispiel: 14x19 ist ein Propeller mit 14 Zoll Durchmesser und 19 Zoll Steigung.

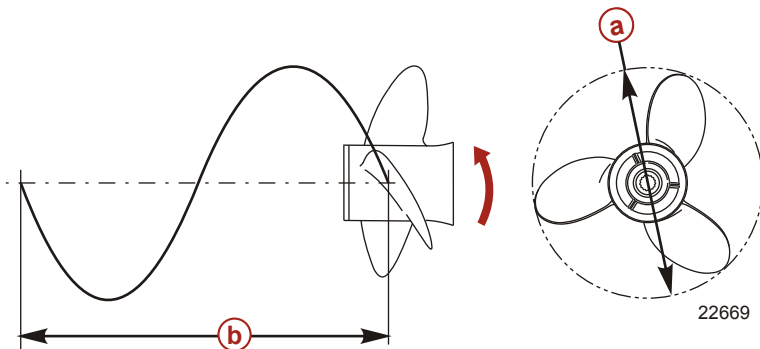

- a - Durchmesser
- b - Steigung - Länge einer Umdrehung

Die folgenden grundlegenden Erläuterungen erleichtern die Auswahl des korrekten Propellers für Ihre Bootsanwendung.

Durchmesser - Der Durchmesser ist die Distanz quer durch einen imaginären Kreis während der Propellerdrehung. Der korrekte Durchmesser jedes Propellers wurde für das Design Ihres Außenborders vorbestimmt. Wenn für dieselbe Steigung jedoch mehr als ein Durchmesser erhältlich ist, verwenden Sie einen größeren Durchmesser für schwerere Bootsanwendungen und einen kleineren für leichtere Anwendungen.

Steigung - Unter Steigung versteht sich die theoretische Distanz in Zoll, die ein Propeller während einer Vorwärtsdrehung zurücklegt. Die Steigung kann mit den Gängen eines Autos verglichen werden. Je niedriger der Gang, desto schneller beschleunigt das Auto, allerdings ist die Höchstgeschwindigkeit niedriger. Ebenso beschleunigt ein Propeller mit niedrigerer Steigung schnell, aber die Höchstgeschwindigkeit ist begrenzt. Je höher die Propellersteigung, desto schneller läuft das Boot normalerweise, jedoch mit langsamerer Beschleunigung.

ALLGEMEINE INFORMATIONEN

Bestimmen der korrekten Steigung - Zunächst die Volllastdrehzahl unter normalen Belastungsbedingungen prüfen. Falls die Volllastdrehzahl im empfohlenen Bereich liegt, einen Ersatzpropeller mit derselben Steigung auswählen.

- Wenn die Steigung um 1 Zoll erhöht wird, reduziert sich die Volllastdrehzahl um 150 bis 200 U/min
- Wenn die Steigung um 1 Zoll verringert wird, erhöht sich die Volllastdrehzahl um 150 bis 200 U/min
- Durch Aufrüsten von einem Propeller mit 3 Flügeln auf einen mit 4 Flügeln wird die Volllastdrehzahl gewöhnlich um 50 bis 100 U/min verringert

WICHTIG: Motorschäden verhindern. Keinen Propeller verwenden, mit dem der Motor bei normalem Volllastbetrieb den empfohlenen Volllastdrehzahlbereich übersteigt.

PROPELLERMATERIAL

Mercury Marine fertigt hauptsächlich Propeller aus Aluminium oder Edelstahl. Aluminium ist für allgemeine Anwendungszwecke geeignet und Standardausrüstung an vielen neuen Booten. Edelstahl hält mehr als fünf Mal so lang wie Aluminium und bietet gewöhnlich verbesserte Beschleunigung und Höchstgeschwindigkeit aufgrund seines effizienteren Designs. Edelstahlpropeller sind auch in mehr Größen und Ausführungen erhältlich, durch die Sie die bestmögliche Leistung Ihres Bootes erreichen.

3 FLÜGEL GG. 4 FLÜGEL

Propeller mit 3 und 4 Flügeln sind in verschiedenen Größen in Aluminium- und Edelstahlausführung erhältlich und weisen unterschiedliche Leistungsmerkmale auf. Im Allgemeinen sind Propeller mit 3 Flügeln gut für allgemeine Anwendungszwecke geeignet und bieten schnellere Höchstgeschwindigkeiten als Propeller mit 4 Flügeln. Propeller mit 4 Flügeln bringen ein Boot jedoch schneller in die Gleitfahrt und sind bei Teillastdrehzahlen sparsamer. Sie reichen jedoch nicht an die Höchstgeschwindigkeiten heran, die mit einem Propeller mit 3 Flügeln erreicht werden.

Außenborder mit Fernschaltung

Die am Außenborder angeschlossene Fernschaltung muss mit einer Schutzvorrichtung gegen den Start bei eingeletem Gang ausgestattet sein. Hierdurch wird verhindert, dass der Motor startet, wenn der Schalthebel nicht auf Neutral steht.

⚠ VORSICHT

Das Starten des Motors bei eingeletem Gang kann zu schweren oder tödlichen Verletzungen führen. Niemals ein Boot betreiben, das nicht über eine Schutzvorrichtung gegen den Start bei eingeletem Gang verfügt.

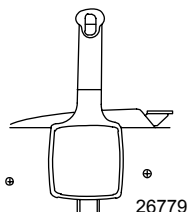

Fernschaltung – Hinweis

Die Steuerverbindungsstange, mit der das Steuerkabel am Motor angebracht ist, muss mit selbstsichernden Muttern befestigt werden. Diese selbstsichernden Muttern dürfen auf keinen Fall durch gewöhnliche Muttern (ohne Selbstsicherung) ersetzt werden, da diese sich durch Vibration lockern können und die Stange gelöst wird.

ALLGEMEINE INFORMATIONEN

⚠ VORSICHT

Durch das Lösen der Steuerstange kann das Boot plötzlich eine volle scharfe Wendung vornehmen. Dieses möglicherweise sehr heftige Manöver kann dazu führen, dass Insassen über Bord geschleudert werden und sich dabei schwere oder tödliche Verletzungen zuziehen.

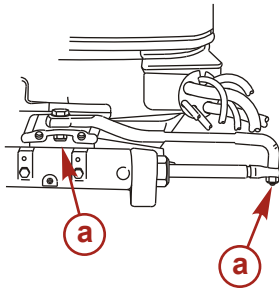

a - Selbstsichernde Muttern

27740

Notstoppschalter mit Reißleine

Der Notstoppschalter mit Reißleine soll den Motor ausschalten, wenn sich der Betriebsführer so weit von seiner Position entfernt (wie z. B. bei einem Sturz), dass der Schalter ausgelöst wird. Außenborder mit Ruderpinne und einige Motoren mit Fernschaltung sind mit einem solchen Notstoppschalter ausgestattet. Ein Notstoppschalter kann nachträglich eingebaut werden - normalerweise am Armaturenbrett oder seitlich am Bootsführerstand.

Die Reißleine ist im ausgedehnten Zustand gewöhnlich zwischen 122–152 cm (4–5 Fuß) lang und verfügt am einen Ende über ein Element, das auf den Schalter gesteckt wird, und am anderen Ende über einen Schnappverschluss, der am Bootsführer befestigt wird. Die Reißleine ist aufgerollt, damit sie im Ruhezustand so kurz wie möglich ist und sich nicht leicht in umliegenden Objekten verfängt. Die gestreckte Gesamtlänge verhindert das unbeabsichtigte Auslösen des Schalters, falls der Bootsführer sich etwas von seiner Position entfernt. Wird eine kürzere Reißleine erwünscht, kann sie um das Handgelenk oder Bein des Bootsführers gewickelt oder verknötet werden.

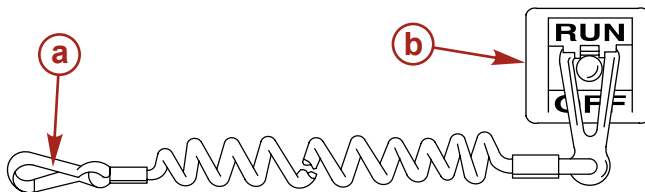

21629

- a - Reißleine
- b - Notstoppschalter

Vor dem Betrieb die nachstehenden Sicherheitsinformationen durchlesen.

ALLGEMEINE INFORMATIONEN

Wichtiger Sicherheitshinweis: Der Notstoppschalter soll den Motor abstellen, wenn sich der Bootsführer so weit von seinem Führerstand entfernt, dass der Schalter ausgelöst wird. Dies tritt z. B. ein, wenn er versehentlich über Bord stürzt oder sich im Boot weit genug von seiner Position entfernt. Stürze über Bord kommen häufiger bei bestimmten Bootstypen vor, wie zum Beispiel Schlauchbooten mit niedrigem Freibord, Bass-Booten, Hochleistungsbooten sowie leichten, empfindlich zu handhabenden Fischereiboote. Solche Stürze sind häufig auch die Ursache eines schlechten Fahrverhaltens, wie zum Beispiel Sitzen auf dem Sitzrücken oder Schandeck bei Gleitfahrt, Stehen bei Gleitfahrt, Sitzen auf erhöhten Fischereibootecks, Betrieb mit Gleitfahrt in seichten oder hindernisreichen Gewässern, Loslassen eines einseitig ziehenden Lenkrads oder Ruderpinne, Konsum von Alkohol oder Drogen oder riskante Bootsmanöver mit hoher Geschwindigkeit.

Bei Aktivierung des Notstoppschalters wird der Motor zwar sofort abgestellt, das Boot gleitet allerdings je nach Geschwindigkeit und Wendungsgrad noch ein Stück weiter. Es wird jedoch keinen vollen Wendekreis mehr ausführen. Während das Boot weiterfährt, kann es Personen, die sich in seinem Fahrweg befinden, genauso schwere Verletzungen zufügen als stünde es noch unter Motorantrieb.

Wir empfehlen dringendst, dass andere Bootsinsassen mit den korrekten Start- und Betriebsverfahren vertraut gemacht werden, damit sie das Boot in einem Notfall betreiben können (falls der Bootsführer beispielsweise unbeabsichtigt aus dem Boot geschleudert wird).

VORSICHT

Wenn der Bootsführer aus dem Boot fällt, muss der Motor sofort abgestellt werden, um das Risiko einer schweren oder tödlichen Verletzung durch das Boot zu reduzieren. Der Bootsführer muss stets über die Reißleine mit dem Notstoppschalter verbunden sein.

VORSICHT

Schwere oder tödliche Verletzungen durch die bei einem versehentlichen oder unerwarteten Auslösen des Notstoppschalters entstehende Verzögerungskraft vermeiden. Der Bootsführer sollte seine Position auf keinen Fall verlassen, ohne zuvor die Reißleine zu lösen.

Der Schalter kann während der normalen Fahrt auch unbeabsichtigt aktiviert werden. Daraus könnten sich die folgenden gefährlichen Situationen ergeben:

- Insassen könnten aufgrund des unerwarteten Verlusts des Vorwärtsdralls nach vorne geschleudert werden. Dieses Risiko ist besonders hoch für Personen, die sich vorne im Boot befinden und die über den Bug aus dem Boot geschleudert und vom Getriebe oder Propeller getroffen werden könnten.
- Verlust des Antriebs und der Lenkbarkeit bei schwerem Seegang, starker Strömung oder starkem Wind.
- Verlust der Kontrolle beim Andocken.

NOTSTOPPSCHALTER UND REISSLEINE IN GUTEM BETRIEBSZUSTAND HALTEN

Vor jedem Betrieb sicherstellen, dass der Notstoppschalter ordnungsgemäß funktioniert. Den Motor starten und durch Ziehen der Reißleine abstellen. Wenn der Motor nicht abgestellt wird, den Notstoppschalter vor Inbetriebnahme des Boots reparieren lassen.

Vor jedem Betrieb die Reißleine prüfen, um zu gewährleisten, dass sie in gutem Zustand ist und keine(n) Brüche, Risse oder Verschleiß aufweist. Sicherstellen, dass die Clips an den Enden der Leine in gutem Zustand sind. Eine beschädigte oder verschlissene Reißleine austauschen.

ALLGEMEINE INFORMATIONEN

Schutz von Personen im Wasser

BEI MARSCHFAHRT

Es ist äußerst schwierig für eine im Wasser befindliche Person, einem auf sie zukommenden Boot, selbst wenn es langsam fährt, schnell genug auszuweichen.



Daher stets die Fahrt verlangsamen und äußerst vorsichtig vorgehen, wenn sich Personen im Wasser befinden könnten.

Wenn ein Boot sich bewegt (auch wenn es nur gleitet) und die Schaltung in der Neutralstellung positioniert ist, übt das Wasser genug Druck aus, um den Propeller zu drehen. Diese neutrale Propellerdrehung kann schwere Verletzungen verursachen.

BEI STILL IM WASSER LIEGENDEM BOOT

▲ VORSICHT

Ein drehender Propeller, ein fahrendes Boot und alle anderen festen, am Boot angebrachten Vorrichtungen können Schwimmer schwer oder tödlich verletzen. Den Motor sofort abstellen, wenn sich jemand im Wasser in der Nähe des Boots befindet.

Das Getriebe in die Neutralstellung schalten und den Motor abstellen, bevor Personen die Erlaubnis erteilt wird, in der Nähe des Bootes zu schwimmen oder ins Wasser zu gehen.

Abgasemissionen

GEFAHR VON KOHLENMONOXIDVERGIFTUNG

Kohlenmonoxid (CO) ist ein tödliches Gas, das in den Abgasen aller Verbrennungsmotoren, einschließlich Bootsmotoren sowie Generatoren, die verschiedenes Bootszubehör antreiben, enthalten ist. Kohlenmonoxid ist an sich geruchlos, farblos und geschmacksneutral. Wenn Sie jedoch die Motorabgase riechen und schmecken können, atmen Sie CO ein.

Zu den frühen Symptomen einer Kohlenmonoxidvergiftung, die denen von Seekrankheit oder Trunkenheit ähnlich sind, gehören Kopfschmerzen, Schwindelgefühl, Benommenheit und Übelkeit.

▲ VORSICHT

Das Einatmen von Motorabgasen kann zu einer Kohlenmonoxidvergiftung führen. Dies kann zu Bewusstlosigkeit, Hirnschäden oder Tod führen. Kontakt mit Kohlenmonoxid vermeiden.

Bei laufendem Motor von den Abgasbereichen fernhalten. Das Boot muss während des Stillstands oder der Fahrt gut belüftet sein.

ALLGEMEINE INFORMATIONEN

VON ABGASBEREICHEN FERNHALTEN

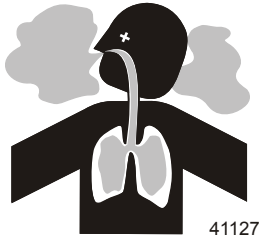

Motorabgase enthalten gefährliches Kohlenmonoxid. Bereiche vermeiden, in denen sich Motorabgase ansammeln. Bei laufendem Motor Schwimmer vom Boot fernhalten und nicht auf den Schwimmplattformen oder Bordleitern sitzen, liegen oder stehen. Während der Fahrt dürfen sich die Passagiere nicht direkt hinter dem Boot aufhalten (z. B. durch Anhängen an der Plattform oder zum Teak-/Bodysurfing). Durch solche Handlungsweisen setzen sich diese Personen nicht nur einer hohen Konzentration von Motorabgasen aus, sondern auch dem Risiko einer Verletzung durch den Bootspropeller.

GUTE BELÜFTUNG

Den Passagierbereich belüften; die Seitenvorhänge oder vorderen Luken öffnen, um Abgase zu entfernen. Beispiel einer optimalen Belüftung des Boots:

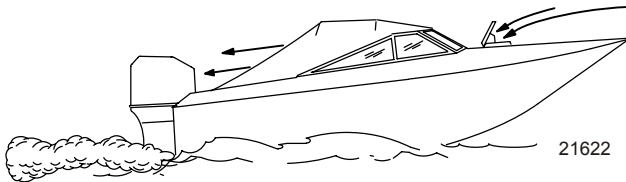

SCHLECHTE BELÜFTUNG

Unter bestimmten Fahr- und Windbedingungen kann bei permanent geschlossenen oder mit Segeltuch verschlossenen Kabinen oder Cockpits mit unzureichender Entlüftung Kohlenmonoxid eindringen. Mindestens einen Kohlenmonoxidmelder im Boot installieren.

In seltenen Fällen können Schwimmer und Passagiere an windstillen Tagen in einem offenen Bereich um ein liegendes Boot, dessen Motor läuft oder das sich in der Nähe eines laufenden Motors befindet, einer gefährlichen Menge von Kohlenmonoxid ausgesetzt werden.

ALLGEMEINE INFORMATIONEN

1. Beispiele schlechter Entlüftung bei liegendem Boot:

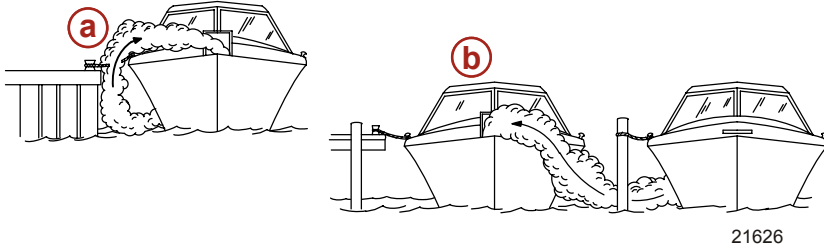

- a-** Betrieb des Motors, wenn das Boot an einem engen Platz vertäut ist.
- b-** Vertäuen direkt neben einem anderen Boot, dessen Motor läuft

2. Beispiele schlechter Entlüftung bei fahrendem Boot:

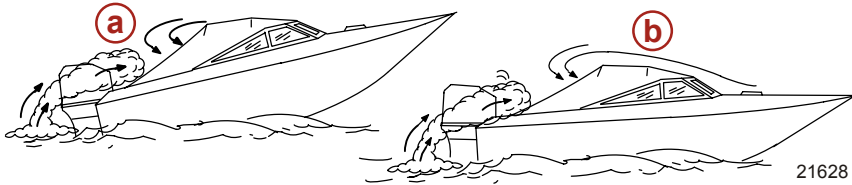

- a-** Betrieb des Boots mit zu hoch eingestelltem Bugtrimmwinkel.
- b-** Betrieb des Boots mit geschlossenen Vorderluken (Kombiwagenwirkung).

Sicherheitsinformationen für Passagiere - Ponton- und Deckboote

Der Fahrer muss während der Fahrt stets alle Passagiere beobachten. Passagiere dürfen nicht stehen und keine Sitzplätze benutzen, die nicht für den Gebrauch bei fahrendem Boot vorgesehen sind. Eine plötzliche Reduzierung der Bootsgeschwindigkeit, wie z. B. beim Eintauchen in eine große Welle oder Kielwasser, bei einer plötzlichen Zurücknahme des Gashebels oder bei einer scharfen Wendung, kann die Passagiere nach vorn über das Boot schleudern. Wenn Passagiere nach vorn aus dem Boot und zwischen die beiden Schwimmkörper fallen, können sie vom Außenborder überfahren werden.

BOOTE MIT OFFENEM VORDERDECK

Während der Fahrt darf sich niemand auf dem Deck vor der Reling befinden. Alle Passagiere müssen sich hinter der Bugreling aufhalten.

ALLGEMEINE INFORMATIONEN

Personen auf dem Vorderdeck können leicht über Bord geschleudert werden, und Personen, die ihre Füße über den Bug baumeln lassen, können von einer Welle ins Wasser gezogen werden.

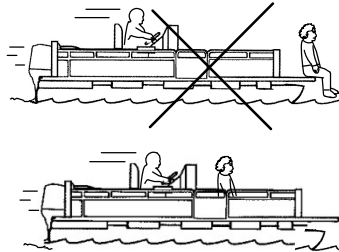

26782

▲ VORSICHT

Wenn das Boot mit einer Drehzahl über Leerlaufdrehzahl betrieben wird, kann das Sitzen oder Stehen an einer Stelle im Boot, die nicht für Passagiere ausgelegt ist, zu schweren oder tödlichen Verletzungen führen. Während der Fahrt müssen alle Personen sitzen bleiben. Es dürfen sich keine Passagiere auf dem Vordeck von Deckbooten oder auf erhöhten Plattformen aufhalten.

BOOTE MIT VORN ANGEBRACHTEN, ERHÖHTEN PODEST-ANGLERSITZEN

Erhöhte Anglersitze sind nicht für den Gebrauch während der Fahrt mit erhöhter Drehzahl oder Trolling-Drehzahl vorgesehen. Bei höheren Geschwindigkeiten nur auf den dafür vorgesehenen Sitzplätzen sitzen.

Durch eine plötzliche Reduzierung der Bootsgeschwindigkeit können Passagiere auf erhöhten Anglersitzen am Bug über Bord stürzen.

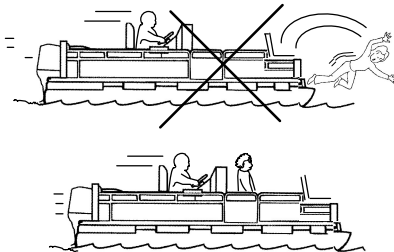

26783

ALLGEMEINE INFORMATIONEN

Springen über Wellen und Kielwasser

Die Fahrt über Wellen und Kielwasser gehört zum Bootsfahren dazu. Wenn dieses jedoch mit einer solchen Geschwindigkeit getan wird, dass der Rumpf teilweise oder ganz aus dem Wasser springt, entstehen bestimmte Risiken, besonders beim Wiedereintritt des Bootes ins Wasser.

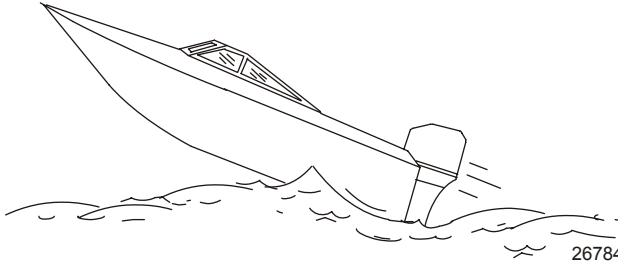

Die größte Gefahr liegt darin, dass das Boot im Sprung die Richtung ändern kann. In diesem Fall kann das Boot bei der Landung scharf eine neue Richtung einschlagen. Durch einen solchen scharfen Richtungswechsel können Insassen von ihren Sitzen oder über Bord geschleudert werden.

⚠ VORSICHT

Beim Springen über Wellen und Kielwasser können Passagiere im Boot oder über Bord stürzen und sich schwere oder tödliche Verletzungen zuziehen. Das Springen über Wellen oder Kielwasser möglichst vermeiden.

Das Springen über eine Welle oder Kielwasser birgt ein weiteres gefährliches Risiko, das weitaus weniger bekannt ist. Falls der Bug sich in der Luft zu weit nach unten neigt, kann er beim Landen kurz unter die Wasseroberfläche tauchen. Hierdurch stoppt das Boot sofort fast vollständig, wodurch die Insassen nach vorne geschleudert werden können. Das Boot kann außerdem scharf nach einer Seite lenken.

Aufprall auf Unterwasserhindernisse

Beim Betrieb des Boots in seichten Gewässern oder in Gebieten, in denen der Außenborder oder der Bootsboden eventuell auf Unterwasserobjekte treffen könnten, die Geschwindigkeit reduzieren und vorsichtig weiterfahren. **Der wichtigste Faktor zur Reduzierung des Risikos von Verletzungen oder Schäden durch Aufprall auf ein Treibgut oder ein unter Wasser liegendes Hindernis ist die Bootsgeschwindigkeit. Unter diesen Umständen die Bootsgeschwindigkeit auf einer Mindest-Gleitfahrtgeschwindigkeit von 24 bis 40 km/h (15 bis 25 MPH) halten.**

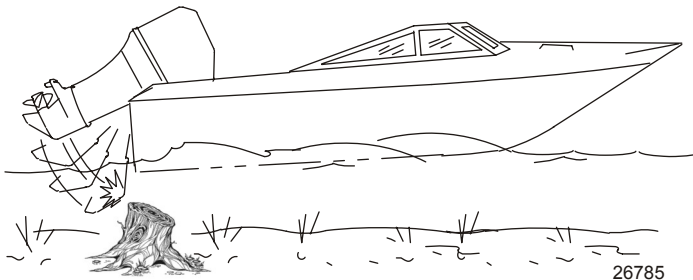

Aufprall auf Treibgut oder ein Unterwasserobjekt kann viele Risiken bergen und Folgendes bewirken:

ALLGEMEINE INFORMATIONEN

- Teile des Außenborders oder der ganze Außenborder können losbrechen und ins Boot geschleudert werden.
- Das Boot kann plötzlich einen scharfen Richtungswechsel ausführen. Durch einen solchen scharfen Richtungswechsel können Insassen von ihren Sitzen oder über Bord geschleudert werden.
- Plötzlichen Geschwindigkeitsabfall. Hierdurch werden Insassen nach vorn oder über Bord geschleudert.
- Aufprallschäden an Außenborder und/oder Boot.

Um das Risiko von Verletzungen oder Aufprallschäden in dieser Situation so gering wie möglich zu halten, ist die Reduzierung der Bootsgeschwindigkeit am wichtigsten. Das Boot sollte in Gewässern, in denen sich bekanntermaßen Unterwasserhindernisse befinden, mit der niedrigsten Gleitfahrtgeschwindigkeit betrieben werden.

Nach Auftreffen auf ein unter Wasser liegendes Objekt den Motor so bald wie möglich abstellen und auf beschädigte oder lockere Teile untersuchen. Wenn Schäden vorhanden sind oder vermutet werden, sollte der Außenborder zwecks gründlicher Inspektion und notwendiger Reparaturen zu einem Vertragshändler gebracht werden.

Das Boot muss auf Risse in Rumpf und Spiegel sowie Wasserlecks untersucht werden.

Der Betrieb eines beschädigten Außenborders kann weitere Schäden an anderen Teilen des Motors verursachen oder die Kontrolle über das Boot beeinträchtigen. Wenn das Boot weiter betrieben werden muss, ist die Geschwindigkeit stark zu reduzieren.

VORSICHT

Der Betrieb eines Boots oder eines Motors mit Aufprallschäden kann das Produkt beschädigen und zu schweren oder tödlichen Verletzungen führen. Nach einem Aufprall das Boot oder den Antrieb von einem Mercury Marine Vertragshändler überprüfen und ggf. reparieren lassen.

Auswahl von Zubehörteilen für den Außenborder

Für Ihren Außenborder wurden originale Zubehörteile von Mercury Precision oder Quicksilver speziell entwickelt und geprüft. Diese Zubehörteile sind beim Mercury Marine Händler erhältlich.

WICHTIG: Vor dem Einbau von Zubehör den Händler befragen. Durch die falsche Verwendung von zugelassenem Zubehör oder die Verwendung von nicht zugelassenem Zubehör kann das Produkt beschädigt werden.

Einige Zubehörteile, die nicht von Mercury Marine hergestellt oder verkauft werden, können nicht sicher mit Ihrem Außenborder oder Antriebssystem verwendet werden. Beschaffen Sie sich die Installations-, Betriebs- und Wartungsanleitungen für alle ausgewählten Zubehörteile und lesen Sie sie gründlich durch.

Vorschläge zur Sicherheit beim Bootsfahren

Um die Gewässer sicher genießen zu können, sollten Sie sich mit örtlichen und anderen geltenden Schifffahrtsregeln und -vorschriften vertraut machen und die folgenden Vorschläge beachten.

Rettungshilfen verwenden. Für alle Bootsinsassen muss eine zugelassene Schwimmweste der richtigen Größe stets an Bord und griffbereit sein (gesetzlich vorgeschrieben).

Das Boot nicht überlasten. Die meisten Boote sind auf eine Höchstlast (Gewicht) ausgelegt (siehe Nutzlastplakette an Ihrem Boot). Im Zweifelsfall den Vertragshändler oder Bootshersteller befragen.

Sicherheitsprüfungen und vorgeschriebene Wartungsarbeiten durchführen. Einen regelmäßigen Wartungsplan einhalten und sicherstellen, dass alle Reparaturen ordnungsgemäß ausgeführt werden.

Kennen und achten Sie alle Schifffahrtsregeln und -gesetze. Bootsführer sollten einen Kurs über Bootssicherheit absolvieren. Kurse werden in den USA von folgenden Stellen angeboten: 1) U.S. Coast Guard Auxiliary (Unterabteilung der US Küstenwache), 2) Power Squadron, 3) Rotes Kreuz und 4) staatliche oder lokale Wasserschutzpolizei. Anfragen richten Sie bitte an: Boating Hotline unter 1-800-368-5647 oder Boat U.S. Foundation unter 1-800-336-BOAT.

ALLGEMEINE INFORMATIONEN

Sicherstellen, dass alle Bootsinsassen ordnungsgemäß auf einem Sitzplatz sitzen. Insassen dürfen nicht auf nicht für diesen Zweck vorgesehenen Plätzen sitzen. Dies umfasst Sitzlehnen, Bootsrand, Spiegel, Bug, Decks, erhöhte Anglersitze und alle drehbaren Anglersitze sowie überall dort, wo plötzliche, unerwartete Beschleunigung, plötzliches Stoppen, unerwarteter Verlust über die Kontrolle des Bootes oder eine plötzliche Bewegung des Bootes einen Sturz im Boot oder über Bord verursachen kann.

Drogen- oder Alkoholkonsum am Steuer ist gesetzlich verboten. Alkohol und Drogen beeinträchtigen Ihr Urteils- und Reaktionsvermögen.

Andere Personen mit der Bootsführung vertraut machen. Mindestens eine Person an Bord mit den Grundlagen für den Start und Betrieb des Außenbordmotors und dem Umgang mit dem Boot vertraut machen. Dies ist nützlich, falls der Fahrer fahruntüchtig wird oder über Bord fällt.

Einsteigen von Passagieren. Wenn Passagiere ein- oder aussteigen oder sich in der Nähe des Bootshecks befinden, muss der Motor immer abgestellt werden. Es reicht nicht aus, den Außenborder nur in Neutral zu schalten.

Immer achtsam sein. Der Bootsführer ist gesetzlich dafür verantwortlich, Augen und Ohren offen zu halten, um mögliche Gefahren rechtzeitig zu erkennen. Er muss insbesondere nach vorne ungehinderte Sicht haben. Wenn das Boot mit mehr als Leerlaufdrehzahl läuft, dürfen keine Passagiere, Ladung oder Anglersitze die Sicht des Bootsführers blockieren.

Niemals mit dem Boot direkt hinter einem Wasserskifahrer herfahren, da dieser stürzen könnte. Wenn Sie zum Beispiel mit Ihrem Boot mit einer Geschwindigkeit von 40 km/h (25 MPH) fahren, holen Sie einen gestürzten Wasserskifahrer, der sich 61 m (200 ft) vor Ihrem Boot befindet, innerhalb von 5 Sekunden ein.

Auf gefallene Wasserskifahrer achten. Wenn Ihr Boot zum Wasserskifahren oder für ähnliche Aktivitäten genutzt wird, muss das Boot so zu gestürzten oder im Wasser liegenden Personen zurückfahren, dass diese sich immer auf der Fahrerseite befinden. Der Bootsführer muss gestürzte Wasserskifahrer stets im Auge behalten und darf auf keinen Fall rückwärts zu einer Person im Wasser fahren.

Unfälle melden. Es ist gesetzlich vorgeschrieben, dass Bootsführer einen Bootsunfallbericht bei der örtlichen Wasserschutzpolizei einreichen, wenn ihr Boot an bestimmten Arten von Unfällen beteiligt war. Ein Bootsunfall muss gemeldet werden, wenn 1.) ein Todesfall vorliegt oder vermutet wird, 2.) eine Verletzung zugefügt wurde, die nicht mit Erster Hilfe behandelt werden kann, 3.) ein Schaden an Booten oder anderem Eigentum entsteht, der 500 USD übersteigt oder 4.) das Boot ein Totalverlust ist. Weitere Unterstützung von der örtlichen Wasserschutzpolizei erbitten.

Notieren der Seriennummer

Diese Nummer sollte für eine zukünftige Bezugsnahme notiert werden. Die Seriennummer befindet sich an der abgebildeten Stelle am Außenborder.

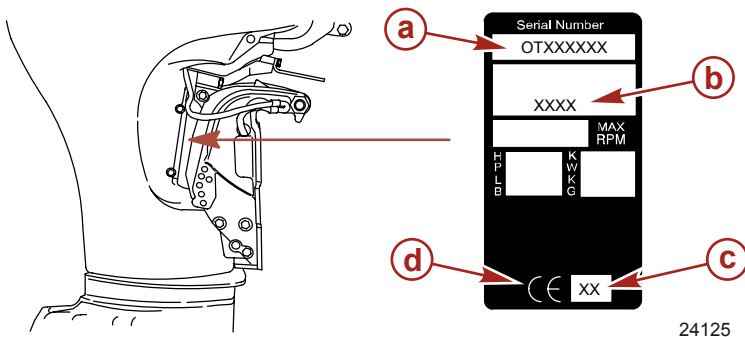

- a** - Seriennummer
- b** - Modellkennzeichnung
- c** - Baujahr
- d** - Europäisches Prüfzeichen (falls zutreffend)

ALLGEMEINE INFORMATIONEN

Technische Daten

Modelle	200	225	250
Zylinderkonfiguration	60° V6	60° V6	60° V6
Propellerwellenleistung (PS)	200	225	250
Propellerwellenleistung (kW)	147	165	184
Anzahl der Zylinder	6		
Leerlaufdrehzahl (U/min)	575 U/min		
Volllast-Drehzahlbereich	5000-5750 U/min	5500-6000 U/min	
Hubraum	3032 cm ³ (185 in ³)		
Zylinderbohrung	92,075 mm (3.625 in.)		
Hub	76,2 mm (3.0 in.)		
Empfohlene Zündkerzen	NGK IZFR5G	NGK IZFR6J oder NGK IZFR6J-11 (wenn diese Zündkerzen nicht zur Verfügung stehen, NGK PZFR6H verwenden)	
Elektrodenabstand	0,8 mm (0.031 in.)	1,06 mm (0.042 in.)	
Zündfolge	1-2-3-4-5-6		
Kraftstoffleitungsdruck	655 ± 13,8 kPa (95 ± 2 psi)		
Luftdruck	58 ± 13,8 kPa (110 ± 2 psi)		
Übersetzungsverhältnis	1,75:1		
Vorgeschriebener Kraftstoff	Siehe Kraftstoff und Öl		
Empfohlene Ölsorte	Siehe Kraftstoff und Öl		
Getriebeöl	Hochleistungsgetriebeöl		
Getriebeöl-Füllmenge - Propellerwelle mit 25,4 mm (1.0 in.) Durchmesser	Rechtsdrehung 970 ml (32.8 fl oz) Links-drehung 900 ml (30.4 fl oz)		
Getriebeöl-Füllmenge - Propellerwelle mit 31,75 mm (1-1/4 in.) Durchmesser	760 ml (25.7 fl oz)		
Batteriekapazität	1000 A Bootsprüfstrom (MCA) oder 800 A Kälteprüfstrom (CCA) ¹ .		
Leistung des Ladesystems (Maximum)	60 A		
Emissionsbegrenzungssystem	Elektronische Motorsteuerung (EC)		
Lärmpegel am Ohr des Fahrers (ICOMIA 39-94) dBA	89		

1. Batteriehersteller bewerten und testen ihre Batterien ggf. nach unterschiedlichen Normen. Vergleichsbewertungen sind beim jeweiligen Batteriehersteller erhältlich.

ALLGEMEINE INFORMATIONEN

Identifizierung von Bauteilen

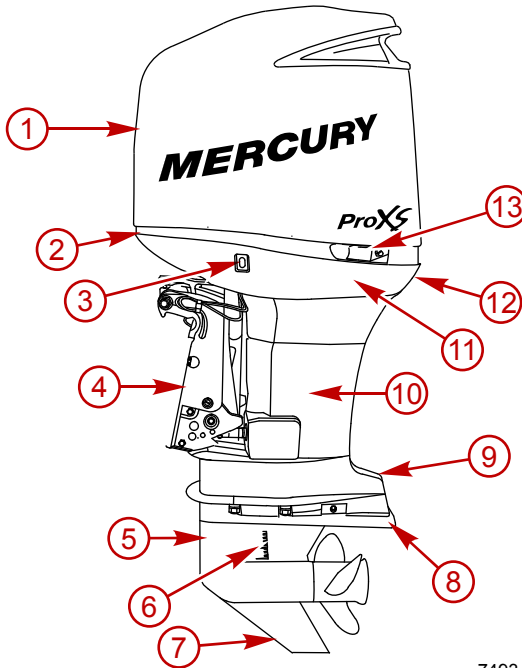

- 1 - Motorhaube
- 2 - Vordere Motorhaubenverriegelung
- 3 - Zusatzkippschalter
- 4 - Kippbügel/Schwenkhalterung
- 5 - Getriebegehäuse
- 6 - Kühlwassereinlass
- 7 - Skeg
- 8 - Antiventilationsplatte
- 9 - Anoden (eine je Seite)
- 10 - Antriebswellengehäuse
- 11 - Motorwanne
- 12 - Wasserpumpenkontrolldüse (Anzeiger)
- 13 - Seitliche Motorhaubenverriegelungen (beide Seiten)

7493

TRANSPORT

Anhängertransport des Boots/Außenborders

Vor dem Anhängertransport des Außenborders den Vorwärtsgang einlegen. Hierdurch wird verhindert, dass sich der Propeller während des Transports frei dreht.

HINWEIS

Durch Schalten bei höheren Drehzahlen als Leerlauf wird das Getriebe beschädigt. Schalten bei abgestelltem Motor kann zu einer Verschiebung der Kupplung führen, wodurch der ordnungsgemäße Schaltvorgang verhindert wird. Das Getriebe nur schalten, wenn der Motor mit Leerlaufdrehzahl läuft. Wenn bei abgestelltem Motor geschaltet werden muss, die Propellerwelle während des Schaltvorgangs in die entsprechende Richtung drehen.

Das Boot mit abgekipptem Außenborder (vertikale Betriebsposition) auf einem Anhänger transportieren. Wenn der Abstand zum Boden nicht ausreicht, muss der Außenborder mit einer als Zubehör erhältlichen Außenborder-Stützvorrichtung hochgekippt werden. Wenden Sie sich diesbezüglich an Ihren Vertragshändler. An Eisenbahnübergängen, Auffahrten und bei einem holpernden Anhänger muss dieser Abstand eventuell noch vergrößert werden.

WICHTIG: Zur Bewahrung des korrekten Bodenabstands beim Transport auf einem Anhänger nicht auf das Power-Trimm-/Kippsystem oder den Kippstützhebel verlassen. Der Kippstützhebel des Außenborders ist nicht dazu vorgesehen, den Außenborder für den Anhängertransport zu stützen.

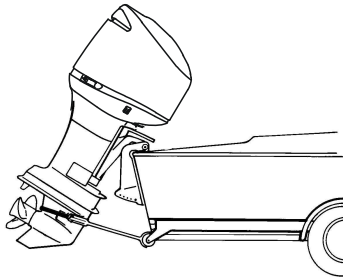

2722

KRAFTSTOFF UND ÖL

Vermeiden von Kraftstoffflussproblemen

HINWEIS

Durch Hinzufügen von Komponenten zum Kraftstoffversorgungssystem kann der Motor beschädigt werden. Zusätzliche Komponenten können den Kraftstofffluss drosseln, den Motor bei niedrigen Drehzahlen abwürgen und bei hohen Drehzahlen ein mageres Kraftstoffgemisch verursachen. Alle Vorschriften für die Installation des Kraftstoffsystems einhalten und dem Kraftstoffsystem keine zusätzlichen Komponenten hinzufügen.

Kraftstoffanforderungen

Hochwertiges bleifreies Benzin verwenden, vorzugsweise ohne Alkohol.

HINWEIS

Die Verwendung von falschem Kraftstoff kann schwere Motorschäden verursachen. Motorschäden, die aus der Verwendung von falschem Kraftstoff resultieren, gelten als Motormissbrauch und werden nicht von der Garantie gedeckt. Ausschließlich den empfohlenen Kraftstoff verwenden.

ERFORDERLICHE OKTANZAHL (USA/KANADA)

KRAFTSTOFFSORTE	MINDESTOKTANZAHL
Bleifrei Super ¹ .	87 (R+M)/2

ERFORDERLICHE OKTANZAHL (AUSSERHALB DER USA/KANADA)

KRAFTSTOFFSORTE	MINDESTOKTANZAHL
Bleifrei Super ² .	92 ROZ

VERWENDUNG UMFORMULIRTER (SAUERSTOFFANGEREICHERTER) BENZINSORTEN (NUR IN DEN USA)

Diese Kraftstoffsorte ist in bestimmten Gegenden der USA vorgeschrieben. Die beiden sauerstoffhaltigen Kraftstoffkomponenten sind Alkohol (Ethanol) oder Äther (MTBE oder ETBE). Wenn Ethanol in Ihrem Benzin enthalten ist, lesen Sie den Abschnitt **Alkoholhaltige Kraftstoffe**.

Diese umformulierten Benzinsorten sind für die Verwendung in Ihrem Mercury Motor zugelassen.

ALKOHOLHALTIGE KRAFTSTOFFE

Wenn der Kraftstoff in Ihrer Gegend Methanol (Methylalkohol) oder Ethanol (Ethylalkohol) enthält, sollten Sie sich eventueller nachteiliger Auswirkungen bewusst sein. Diese nachteiligen Auswirkungen machen sich bei Methanol stärker bemerkbar. Je höher der Prozentsatz von Alkohol im Benzin, desto schwerer können die Auswirkungen sein.

Einige dieser nachteiligen Auswirkungen sind darauf zurückzuführen, dass alkoholhaltiger Kraftstoff Feuchtigkeit aus der Luft aufnimmt, wodurch eine Wasser/Alkohol-Phasentrennung vom Benzin im Kraftstofftank stattfindet.

1. Mercury Marine rät von der Verwendung verbleiten Benzins ab. Die Informationen im Abschnitt „Alkoholhaltige Kraftstoffe“ lesen.
2. Mercury Marine rät von der Verwendung verbleiten Benzins ab. Verbleites Benzin ist in Regionen zulässig, in denen kein bleifreies Benzin verfügbar ist; aufgrund der Ansammlung von ausgestoßenen Bleipartikeln kann sich jedoch Korrosion im Auspuffrohr bilden. Zur zusätzlichen Reinigung des Motorinneren werden Kfz-Kraftstoffsorten empfohlen, die einen Einspritzventilreiniger enthalten.

KRAFTSTOFF UND ÖL

Die Komponenten des Kraftstoffsystems Ihres Mercury Motors können einem Alkoholgehalt im Benzin von ca. 10 % standhalten. Wir wissen nicht, welchen Prozentsatz das Kraftstoffsystem Ihres Boots aushält. Wenden Sie sich an Ihren Bootshersteller bzgl. spezifischer Empfehlungen für die Kraftstoffsystemkomponenten Ihres Boots (Kraftstofftanks, -leitungen und -anschlüsse).

Alkohohlhaltiger Kraftstoff kann die folgenden Auswirkungen haben:

- Korrosion von Metallteilen.
- Verschleiß von Gummi- und Kunststoffteilen.
- Undichtigkeiten in Gummi-Kraftstoffleitungen.
- Start- und Betriebsschwierigkeiten.

WICHTIG: Beim Betrieb eines Mercury Marine Motors mit alkohohlhaltigem Benzin können aufgrund der langen Lagerungszeiten, die bei Booten geläufig sind, außergewöhnliche Probleme auftreten. Kraftfahrzeuge verbrauchen Mischkraftstoffe gewöhnlich, bevor der Kraftstoff eine Feuchtigkeitsmenge absorbieren kann, die zu Problemen führt. Boote werden jedoch oft so lange nicht betrieben, dass eine Phasentrennung auftreten kann. Darüber hinaus kann Alkohol schützende Ölfilme von internen Komponenten spülen, wodurch Korrosion entsteht.

WICHTIG: Aufgrund der potenziellen negativen Auswirkungen von Alkohol im Benzin sollte möglichst nur Kraftstoff ohne Alkoholanteil verwendet werden.

Wenn kein Kraftstoff ohne Alkoholanteil zur Verfügung steht oder der Alkoholanteil nicht bekannt ist, das Kraftstoffsystem häufiger auf Undichtigkeiten und Anomalitäten untersuchen.

Kraftstoffschlauch mit geringer Permeation

Erforderlich für alle Außenborder, die in den USA für den Verkauf hergestellt wurden, zum Verkauf angeboten werden oder verkauft wurden.

- Die US-Umweltschutzbehörde (EPA) schreibt vor, dass in allen nach dem 1. Januar 2009 hergestellten Außenbordern ein Kraftstoffschlauch mit geringer Permeation als primärer Kraftstoffschlauch zwischen Kraftstofftank und Außenborder verwendet werden muss.
- Ein solcher Schlauch mit geringer Permeation, USCG Typ B1-15 oder Typ A1-15, übersteigt laut Definition nicht die Spezifikation von 15/gm²/24 h mit CE 10 Kraftstoff bei 23 °C gemäß SAE J 1527 – Kraftstoffschläuche für Bootsanwendungen.

EPA-Anforderungen für unter Druck stehende, tragbare Kraftstofftanks

Die Environmental Protection Agency (EPA) der USA schreibt vor, dass tragbare Kraftstofftanksysteme, die nach dem 1. Januar 2011 für den Einsatz in Außenbordmotoren hergestellt wurden, bis zu einem Druck von 34,4 kPa (5.0 psi) voll abgedichtet (druckhaltend) sein müssen. Diese Tanks können folgende Komponenten enthalten:

- Ein Luftenlassventil, das geöffnet wird, um Luft in den Tank zu lassen, wenn Kraftstoff aus dem Tank gesaugt wird.
- Ein Luftauslassventil, das (zur Atmosphäre) geöffnet wird, wenn der Druck 34,4 kPa (5.0 psi) übersteigt.

Erforderliches Kraftstoffdosierventil

Wenn ein unter Druck stehender Kraftstofftank verwendet wird, muss ein Kraftstoffdosierventil in der Kraftstoffleitung zwischen Kraftstofftank und Pumpball installiert werden. Das Kraftstoffdosierventil verhindert, dass unter Druck stehender Kraftstoff in den Motor gelangt und zum Überlaufen des Kraftstoffsystems oder möglicherweise zum Auslaufen von Kraftstoff führt.

KRAFTSTOFF UND ÖL

Das Kraftstoffdosierventil verfügt über ein Handventil. Das Handventil kann verwendet (eingedrückt) werden, um das Ventil zu öffnen (Bypass), wenn der Kraftstofffluss durch das Ventil blockiert ist.

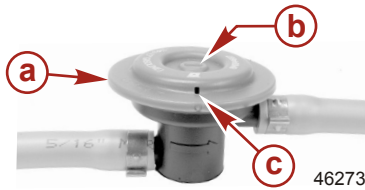

- a - Kraftstoffdosierventil - in der Kraftstoffleitung zwischen Kraftstofftank und Pumpball installiert
- b - Handventil
- c - Entlüftungs-/Wasserauslassöffnungen

Der unter Druck stehende, tragbare Kraftstofftank von Mercury Marine

Mercury Marine hat einen neuen unter Druck stehenden, tragbaren Kraftstofftank entwickelt, der die oben aufgeführten EPA-Anforderungen erfüllt. Diese Kraftstofftanks sind als ein Zubehörteil erhältlich oder im Lieferumfang bestimmter tragbarer Außenbordermodelle enthalten.

SPEZIELLE MERKMALE DES TRAGBAREN KRAFTSTOFFTANKS

- Der Kraftstofftank verfügt über ein 2-Wege-Ventil, das geöffnet wird, um Luft in den Tank zu lassen, wenn Kraftstoff aus dem Tank in den Motor gesaugt wird. Das Ventil wird außerdem zur Atmosphäre geöffnet, wenn der interne Druck im Tank 34,4 kPa (5.0 psi) übersteigt. Wenn der Tankdruck zur Atmosphäre abgelassen wird, kann ein Zischen hörbar sein. Dies ist normal.
- Der Kraftstofftank ist mit einem Kraftstoffdosierventil ausgestattet, das verhindert, dass unter Druck stehender Kraftstoff in den Motor gelangt und zum Überlaufen des Kraftstoffsystems oder möglicherweise zum Auslaufen von Kraftstoff führt.
- Beim Anbringen des Tankdeckels den Deckel nach rechts drehen, bis ein Klicken hörbar ist. Dadurch wird angezeigt, dass der Tankdeckel fest geschlossen ist. Zu festes Anziehen wird durch eine integrierte Vorrichtung verhindert.
- Der Kraftstofftank verfügt über eine manuelle Entlüftungsschraube, die für den Transport geschlossen und für den Betrieb bzw. das Abnehmen des Tankdeckels geöffnet sein sollte.

Da abgedichtete Kraftstofftanks nicht automatisch zur Atmosphäre entlüftet werden, dehnen sie sich bei Erwärmung und Abkühlung der Umgebungsluft zusammen mit dem Kraftstoff aus bzw. ziehen sich zusammen. Dies ist normal.

ABNEHMEN DES TANKDECKELS

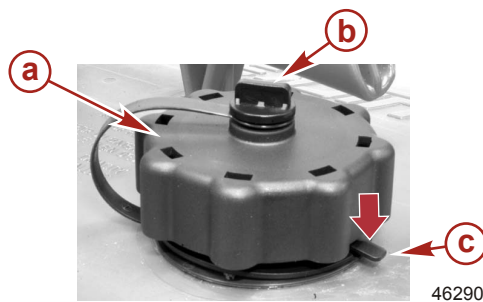

- a - Tankdeckel
- b - Manuelle Entlüftungsschraube
- c - Sicherungslasche

WICHTIG: Der Inhalt kann unter Druck stehen. Den Tankdeckel eine Viertelumdrehung drehen, um den Druck entweichen zu lassen, bevor der Deckel abgenommen wird.

1. Die manuelle Entlüftungsschraube oben auf dem Tankdeckel öffnen.
2. Den Tankdeckel drehen, bis er die Sicherungslasche berührt.

KRAFTSTOFF UND ÖL

3. Auf die Sicherungslasche drücken. Den Tankdeckel eine Vierteldrehung drehen, um den Druck entweichen zu lassen.
4. Erneut auf die Sicherungslasche drücken und den Tankdeckel abnehmen.

ANWEISUNGEN FÜR DIE VERWENDUNG DES UNTER DRUCK STEHENDEN, TRAGBAREN KRAFTSTOFFTANKS

1. Beim Anbringen des Tankdeckels den Deckel nach rechts drehen, bis ein Klicken hörbar ist. Dadurch wird angezeigt, dass der Tankdeckel fest geschlossen ist. Zu festes Anziehen wird durch eine integrierte Vorrichtung verhindert.
2. Die manuelle Entlüftungsschraube oben auf dem Tankdeckel für den Betrieb bzw. zum Abnehmen des Deckels öffnen. Die manuelle Entlüftungsschraube für den Transport schließen.
3. Kraftstoffleitungen mit Schnellkupplungen vom Motor oder Kraftstofftank trennen, wenn der Motor nicht verwendet wird.
4. Beim Tanken die Anweisungen unter **Kraftstofftank füllen** befolgen.

Ölempfehlungen

Empfohlene Ölart	MercuryOptimax/DFI oder Quicksilver DFI Zweitaktöl
------------------	--

Wir empfehlen Mercury Optimax/DFI oder Quicksilver DFI Zweitaktöl für Ihren Motor. Wenn kein Mercury Optimax/DFI oder Quicksilver DFI Zweitaktöl erhältlich ist, empfehlen wir die Verwendung von Mercury oder Quicksilver TC-W3 Premium Plus Zweitaktöl. Die Verwendung eines minderwertigen Öls kann schwere Motorschäden verursachen.

Auffüllen des externen Öltanks

Den Öleinfülldeckel entfernen und das empfohlene Öl einfüllen. Die Öltank-Füllmenge beträgt 11,5 Liter (3 Gallons). Den Einfüllstutzen eindrehen und festziehen.

WICHTIG: Immer sicherstellen, daß die Öltankdeckel fest aufgeschraubt sind. Ein Luftleck würde den Ölfluß zum Motor verhindern.

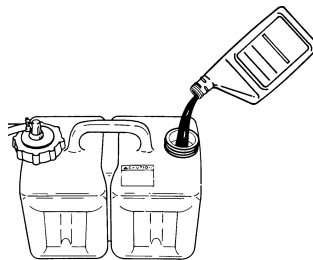

2723

KRAFTSTOFF UND ÖL

Füllen des motormontierten Öltanks

Die Motorhaube abnehmen. Den Einfülldeckel vom motormontierten Öltank lösen. Den Motor betreiben, bis der Tank entlüftet und randvoll mit Öl befüllt wurde. Den Einfülldeckel wieder anziehen. Den Motor abstellen und die Motorhaube aufsetzen.

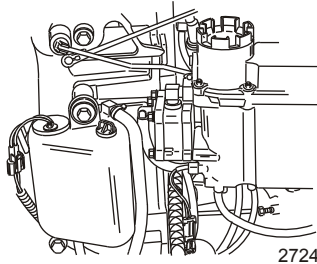

HINWEIS: Dieser Tank muss nur befüllt werden, wenn der Ölstand abfällt und das Ölstand-Warnsystem aktiviert wird.

Kraftstofftank füllen

- Kraftstofftanks im Freien füllen. Wärme, Funken und offene Flammen fernhalten.
- Tragbare Kraftstofftanks zum Auffüllen aus dem Boot entfernen.
- Vor dem Auffüllen von Tanks immer den Motor abstellen.
- Kraftstofftanks nicht bis zum oberen Rand füllen. Ca. 10 % des Tankvolumens leer lassen. Dadurch kann sich der Kraftstoff bei einem Temperaturanstieg ausdehnen. Ein vollständig gefüllter Tank kann überlaufen.

⚠ VORSICHT

Schwere oder tödliche Verletzungen durch Kraftstoffbrände und -explosionen verhindern. Beim Befüllen des Kraftstofftanks vorsichtig vorgehen. Den Motor stets abstellen, nicht rauchen und offene Flammen und Funken vom Arbeitsbereich fernhalten, wenn die Kraftstofftanks gefüllt werden.

AUSSTATTUNG UND BEDIENELEMENTE

Ausstattungsmerkmale der Fernschaltung

Ihr Boot kann mit einer der gezeigten Fernschaltungen von Mercury Precision oder Quicksilver ausgestattet sein. Andernfalls die Funktionen und Bedienung der jeweiligen Fernschaltung vom Vertragshändler erläutern lassen.

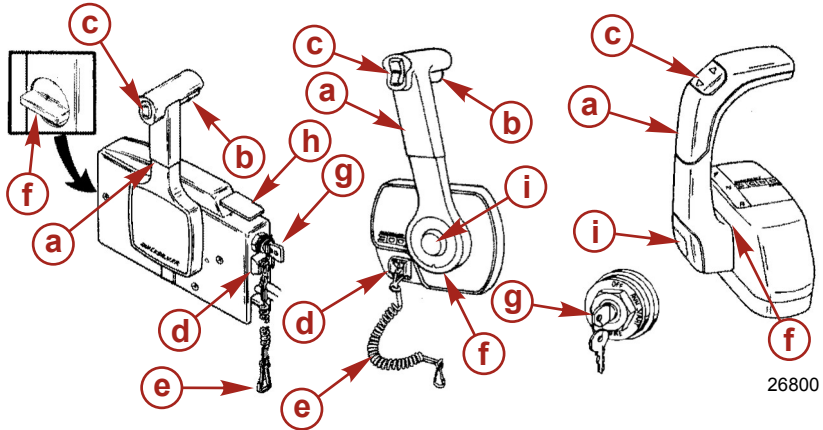

- a** - Schalthebel - Vorwärts, Neutral, Rückwärts
- b** - Neutral-Freigabehebel.
- c** - Trimm-/Kippschalter (sofern vorhanden) - Siehe **Ausstattung und Bedienelemente - Power-Trim- und Kippsystem**
- d** - Notstoppschalter - Siehe **Allgemeine Informationen - Notstoppschalter**
- e** - Reißleine - Siehe **Allgemeine Informationen - Notstoppschalter**
- f** - Einstellung des Gas-Reibmomentwiderstands - Zur Einstellung der konsolenmontierten Bedienelemente muss die Abdeckung entfernt werden
- g** - Zündschloss - OFF (AUS), ON (EIN), START.
- h** - Hochlaufhebel - Siehe **Betrieb - Starten des Motors**
- i** - Nur Gas-Knopf - Siehe **Betrieb - Starten des Motors**

AUSSTATTUNG UND BEDIENELEMENTE

Funktionmerkmale der Zero Effort Fernschaltung

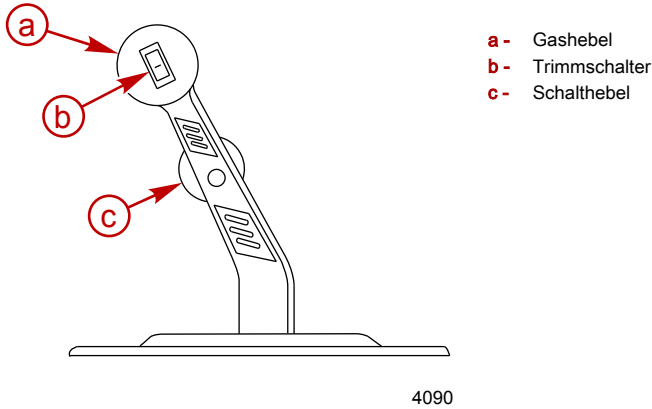

Warnsystem

Das Warnsystem umfasst ein Warnhorn im Boot. Das Warnhorn befindet sich entweder in der Fernschaltung oder unter dem Armaturenbrett und ist an den Zündschalter angeschlossen.

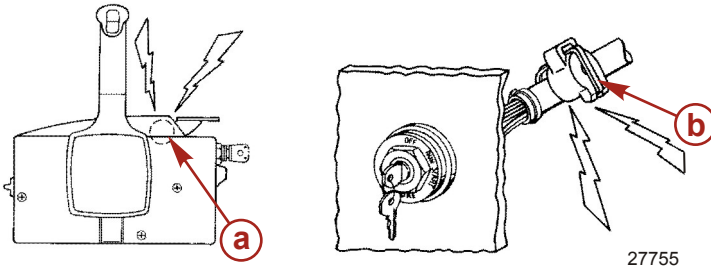

WARNHORNSIGNALE

Wenn das Zündschloss auf ON (EIN) gedreht wird, ertönt der Warnton kurzzeitig als Test, um seine ordnungsgemäße Funktion zu bestätigen.

Das Warnhorn gibt entweder einen Dauerton oder eine Serie kurzer Töne (Intervalltöne) ab. Dies warnt den Bootsführer und hilft bei der Identifizierung der folgenden Situationen. Siehe hierzu das Kapitel **Fehlersuche** bzgl. spezifischer Informationen. Für eine visuelle Anzeige der spezifischen Motorfunktionen und weitere Motordaten siehe SmartCraft Produktinformationen.

MOTORSCHUTZSYSTEM (ENGINE GUARDIAN)

Das Motorschutzsystem überwacht die wichtigen Motorsensoren auf frühe Anzeichen von Problemen. Das System reagiert auf ein Problem, indem es einen Dauerton abgibt und/oder die Motorleistung zum Schutz des Motors reduziert.

AUSSTATTUNG UND BEDIENELEMENTE

Wenn das Motorschutzsystem aktiviert ist, muss das System zurückgesetzt werden, bevor der Motor wieder mit höheren Drehzahlen läuft. Das System wird durch Stellen des Gashebels in die Leerlaufstellung oder in die erforderliche reduzierte Gasposition zurückgesetzt.

Problem	Wamsignal	Anzeige auf dem Monitor	Motor-schutzsystem aktiviert	Prozent der verfügbaren vollen Motorleistung
Einschalten/Systemprüfung	Ein Piepton	Ja	–	–
Während der Einfahrzeit des Motors	Nein	Nein	Nein	100 %
Niedriger Ölstand im Motoröltank	4 Pieptöne... 2 Minuten aus	Ja	Ja	95 %
Zu niedriger Ölstand im Motoröltank	Dauerton	Ja	Ja	5 %
Ausfall der Ölpumpenelektrik	Dauerton	Ja	Ja	5 %
Drosselklappensensor ausgefallen	Andauernde Intervalltöne	Ja	Ja	95 %
Überdrehung	Dauerton	Ja	Ja	65 %
Hohe Motortemperatur	Dauerton	Ja	Ja	Von 100 % bis hinunter zu 4 %
Niedriger Motorblock-Wasserdruck	Dauerton	Ja	Ja	Von 100 % bis hinunter zu 4 %
Defekter Sensor (Blockdruck, Kühlmitteltemperatur)	Nein	Ja	Ja	95 %
Batteriespannung außerhalb des zulässigen Bereichs	Ein Piepton...Dauerton bei Aktivierung des Motorschutzsystems	Ja	Ja	<10 V = 0 % <11,5 V = 50 %
		Nein	Nein	11,5-16 V = 100 %
		Ja	Ja	<16 V = 50 % >17 V = 0 %
Warnhorn defekt	Nein	Ja	Ja	95 %
Wasser im Kraftstoff	4 Pieptöne... 2 Minuten aus	Ja	Nein	–
Ansaugunterdruckfühler defekt	Nein	Ja	Ja	95 %
Lufttemperaturfühler defekt	Nein	Ja	Nein	–
Zündspule defekt	Nein	Ja	Nein	–
Einspritzventil defekt	Nein	Ja	Nein	–

SMARTCRAFT-PRODUKT

Für dieses Antriebssystem ist ein Mercury SmartCraft Instrumentenpaket erhältlich. Instrumentenpakete zeigen u. a. die folgenden Funktionen an:

- Motordrehzahl
- Kühlmitteltemperatur

AUSSTATTUNG UND BEDIENELEMENTE

- Wasserdruck
- Batteriespannung
- Kraftstoffverbrauch
- Motorbetriebsstunden

Das SmartCraft Instrumentenpaket hilft ebenfalls bei der Motorschutzsystem-Diagnose. Das SmartCraft Instrumentenpaket zeigt kritische Motoralarmdaten und potentielle Probleme an.

Siehe hierzu den **Mercury SmartCraft Betriebsanleitungszusatz**, der im Lieferumfang des Antriebssystems enthalten ist. Dieser Zusatz beschreibt die Warnfunktionen, die an Ihrem Antriebssystem überwacht werden sowie die Grundanleitungen zur Bedienung des SmartCraft Instrumentenpakets.

HINWEIS: Wenn das Boot mit SmartCraft Instrumenten ausgestattet ist, wird das Motorwarnsymbol während der Einfahrzeit angezeigt.

Überdrehzahlgrenze

Die Überdrehzahlgrenze wird auf einen Drehzahlwert eingestellt, der über dem normalen Betriebsbereich liegt. Falls die Motordrehzahl die Überdrehzahlgrenze erreicht oder überschreitet, beschränkt das Antriebssteuergerät die Leistung des Motors. Siehe **Technische Daten** bzgl. der Überdrehzahlgrenze dieses Motors.

Nach Erreichen der Überdrehzahlgrenze aktiviert das Motorschutzsystem das Warnhorn. Wenn der Bediener die Motordrehzahl nicht innerhalb von fünf Sekunden reduziert, drosselt das Motorschutzsystem die verfügbare Motorleistung.

Rücksetzen des Motorschutzsystems:

1. Die Drehzahl für zwei bis drei Sekunden mit dem Gashebel auf Standgas zurücknehmen.
2. Die Drehzahl wieder erhöhen. Wenn der Motor nicht reagiert, Schritt 1 wiederholen.

AUSSTATTUNG UND BEDIENELEMENTE

Power-Trim- und Kippsystem

Der Außenborder ist mit einer Trimm-/Kippsteuerung, dem sogenannten „Power-Trim“, ausgestattet. Mit dieser Vorrichtung kann der Bootsführer leicht die Position des Außenborders per Knopfdruck auf den Trimmsschalter einstellen. Trimmen des Außenborders näher an den Bootsspiegel heißt „eintrimmen“ oder „abwärtstrimmen“. Trimmen des Außenborders weiter vom Bootsspiegel weg heißt „austrimmen“ oder „aufwärtstrimmen“. Der Begriff „Trimmen“ bezieht sich im Allgemeinen auf die Einstellung des Außenborders innerhalb der ersten 20° des Bewegungsbereichs. Dies ist der Bereich, der beim Betrieb des Boots in Gleitfahrt verwendet wird. Der begriff „Kippen“ wird verwendet, wenn der Außenborder weiter aus dem Wasser gehoben wird. Bei abgestelltem Motor kann der Außenborder aus dem Wasser gekippt werden. Bei Betrieb mit niedrigen Drehzahlen kann der Außenborder auch über den Trimbereich hinaus nach oben gekippt werden, beispielsweise für den Betrieb in seichten Gewässern.

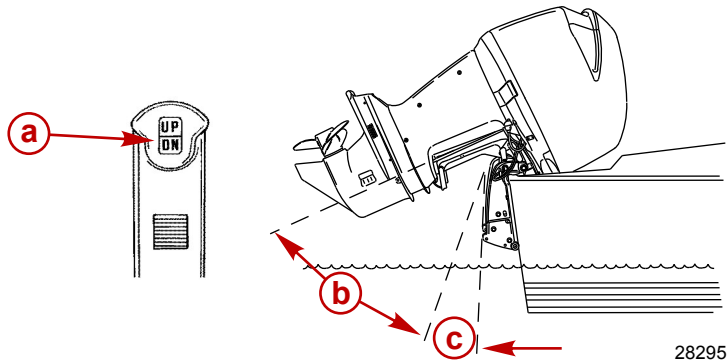

- a - Trimmsschalter
- b - Kippbereich
- c - Trimbereich

FUNKTION DES POWER-TRIM-SYSTEMS

Bei den meisten Booten erzielt der Betrieb im mittleren Trimbereich eine zufriedenstellende Leistung. Der Außenborder kann jedoch von Zeit zu Zeit vollständig nach innen oder außen getrimmt werden, wenn die Trimmkapazität voll genutzt werden soll. Eine Verbesserung einiger Leistungsaspekte bringt eine höhere Verantwortung für den Fahrer mit sich und diese liegt darin, dass dieser sich der potenziellen Gefahren bzgl. der Lageregelung des Boots bewusst ist.

Die größte Lageregelungs-Gefahr ist ein Zug oder ein Drehmoment, das am Steuerrad oder Kipphebel spürbar wird. Dieses Steuermoment entsteht dadurch, dass der Außenborder so getrimmt ist, dass die Propellerwelle nicht parallel zur Wasseroberfläche ausgerichtet ist.

⚠ VORSICHT

Schwere oder tödliche Verletzungen vermeiden. Wenn der Außenborder über die Neutralstellung hinaus nach innen oder außen getrimmt wird, kann dies zu einem Zug am Steuerrad bzw. Kipphebel führen. Wird das Steuerrad bzw. der Kipphebel nicht gut festgehalten, wenn eine derartige Situation auftritt, kann dies zu einem Verlust der Kontrolle über das Boot führen, da sich der Außenborder frei drehen kann. Das Boot kann sich unkontrolliert drehen oder eine sehr scharfe Wendung vollführen, die dazu führen kann, dass die Passagiere im Boot umher- oder gar über Bord geschleudert werden.

Die folgende Liste genau abwägen.

1. Ein Trimmen nach innen oder unten kann folgende Konsequenzen haben:
 - Absenken des Bugs.
 - Schnelleres Erreichen der Gleitfahrt, besonders bei schwerer Beladung oder Hecklast.

AUSSTATTUNG UND BEDIENELEMENTE

- Allgemeine Verbesserung der Fahrt bei rauer See.
- Erhöhung des Lenkmoments oder Zuges nach rechts (mit normalem rechtslaufendem Propeller).
- Eine zu tiefe Einstellung führt zu einem so starken Senken des Bugs bei manchen Booten, dass sie bei der Gleitfahrt mit dem Bug durch das Wasser pflügen. Dies kann bei einer Richtungsänderung oder hohem Wellengang wiederum zu einer unerwarteten Wendung in beiden Richtungen führen (dies wird als Bug- oder Übersteuern bezeichnet).

⚠ VORSICHT

Schwere oder tödliche Verletzungen vermeiden. Den Außenborder auf eine mittlere Position trimmen, sobald sich das Boot in Gleitfahrt befindet, damit niemand durch Ausbrechen des Bootes über Bord geschleudert wird. Nicht versuchen, das Boot während der Gleitfahrt zu wenden, wenn der Außenborder extrem nach innen oder unten getrimmt ist und ein Ziehen am Steuerrad bzw. der Steuerpinne spürbar ist.

- In seltenen Fällen entscheidet der Besitzer sich, den Trimmwinkel einzugrenzen. Dies kann durch den Kauf eines Edelstahl-Kippbolzens beim Händler und dessen Positionierung in der entsprechenden Einstellbohrung in den Spiegelhalterungen erreicht werden. Der für den Versand verwendete Bolzen (nicht aus Edelstahl) sollte hierfür nicht oder nur als Übergangslösung verwendet werden.
2. Ein Trimmen nach außen oder oben kann folgende Konsequenzen haben:
 - Höheres Anheben des Bugs aus dem Wasser.
 - Im allgemeinen eine Erhöhung der Höchstgeschwindigkeit.
 - Erhöht den Abstand zu Unterwasserhindernissen oder in seichten Gewässern.
 - Erhöhung des Lenkmoments oder Zuges nach links bei normaler Montagehöhe (mit normalem rechtslaufendem Propeller).
 - Ein Tauchstampfen (rhythmisches Springen) oder Propeller-Dampfblasenbildung.
 - Überhitzen des Motors, wenn sich Kühlwassereinflussöffnungen oberhalb des Wasserspiegels befinden.

FUNKTIONSWEISE DES KIPPSYSTEMS

Zum Kippen des Außenborders den Motor abstellen und den Trimm-/Kippschalter bzw. Zusatzkippschalter nach oben drücken. Der Außenborder kippt so lange hoch, bis der Schalter losgelassen wird oder der Motor die maximale Kippposition erreicht hat.

1. Den Kippstützhebel durch Drehen des Knopfes hochbringen, damit er einrastet.
2. Den Außenborder auf den Kippstützhebel absenken.
3. Den Kippstützhebel durch Anheben des Außenborders vom Kippstützhebel und Abwärtsdrehen des Hebels lösen. Den Außenborder absenken.

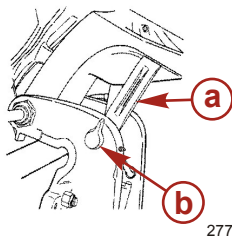

- a - Kippstützhebel
- b - Knopf

KIPPEN VON HAND

Lässt der Außenborders sich nicht mit dem Power-Trim-/Kippschalter kippen, kann er von Hand gekippt werden.

AUSSTATTUNG UND BEDIENELEMENTE

HINWEIS: Das Handventil muss vor Inbetriebnahme des Außenborders festgedreht werden, damit der Außenborder bei Rückwärtsfahrt nicht hochkippt.

Das Handventil (Kippventil) drei Umdrehungen gegen den Uhrzeigersinn herausdrehen. So kann der Außenborder von Hand gekippt werden. Den Außenborder in die gewünschte Position kippen und das Handventil wieder anziehen.

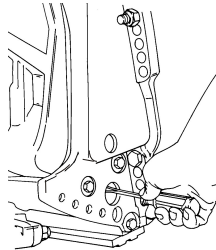

22362

BETRIEB IN FLACHWASSER

Beim Betrieb des Boots in flachem Gewässer kann der Außenborder über den maximalen Trimbereich gekippt werden, damit er nicht am Boden aufschlägt.

1. Die Motordrehzahl auf weniger als 2000 U/min reduzieren.
2. Den Außenborder nach oben kippen. Sicherstellen, dass alle Wassereinflussöffnungen stets unter der Wasseroberfläche bleiben.
3. Den Motor nur mit langsamer Drehzahl betreiben. Der Außenborder kehrt automatisch auf den maximalen Trimbereich zurück, wenn die Motordrehzahl 2000 U/min übersteigt.

HILFSKIPPSCHALTER

Mit diesem Schalter kann der Außenborder mittels des Power-Trim-Systems aus- oder eingetrimmt werden.

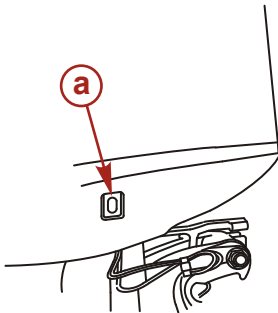

a - Hilfskippschalter

2745

BEDIENUNG

Einfahren des Motors

⚠ VORSICHT

Betrieb des Boots mit hohen Geschwindigkeiten und zu weit nach innen getrimmtem Außenborder kann übermäßige Bugsteuerung verursachen, wodurch der Fahrer die Kontrolle über das Boot verliert. Den Trimbegrenzungsbolzen so einsetzen, dass die Abwärtstrimmung begrenzt wird und auf sicheren Bootsbetrieb achten.

WICHTIG: Missachtung der Verfahren zum Einfahren des Motors kann zu schlechter Motorleistung während der gesamten Lebensdauer des Motors und zu Motorschäden führen. Die Einfahrverfahren müssen stets befolgt werden.

Einfahrverfahren
Während der Einfahrzeit stets die Gaseinstellungen ändern
1. Stunde
<ul style="list-style-type: none">• Motor 30-60 Sekunden lang warmlaufen lassen.
<ul style="list-style-type: none">• Nicht länger als fünf (5) Minuten mit Leerlaufdrehzahl betreiben.
<ul style="list-style-type: none">• Den Motor überwiegend mit Drehzahlen zwischen 4000 und 5400 U/min. (ca. Dreiviertelgas) betreiben.
<ul style="list-style-type: none">• Die Motordrehzahl alle 2 Minuten variieren.
<ul style="list-style-type: none">• Während des Betriebs den Außenborder nicht über die vertikale Trimmposition heraus nach außen (oben) trimmen.
<ul style="list-style-type: none">• Den Motor während des Einfahrens nicht mit der hydraulischen Hebeplatte (falls vorhanden) anheben.
Nächste 3 Betriebsstunden: Die Motordrehzahl alle 10 Minuten variieren.

Motor-Einfahrgemisch

Während des Einfahrens wird das Kraftstoff-/Ölgemisch vom Antriebssteuergerät (PCM) bestimmt.

Prüfliste vor dem Start

- Motor in die Betriebsstellung abgesenkt und alle Wassereinflussöffnungen unter der Wasseroberfläche
- Kraftstofftank-Entlüftungsdeckel offen oder Kraftstoffablassventil eingeschaltet
- Genügend Kraftstoff an Bord
- Notstoppschalter steht auf RUN (Betrieb) und Reißleine ist am Bootsführer befestigt
- Fernschaltung in Neutralstellung
- Motorhaubenverriegelungen gesichert
- Inspektionsprüfungen durchführen, die unter **Inspektions- und Wartungsplan** aufgeführt sind. Siehe **Wartung**.

BEDIENUNG

Betrieb bei Temperaturen unter dem Gefrierpunkt

Wenn der Außenborder in Temperaturen um oder unter dem Gefrierpunkt betrieben oder vertäut wird, muss er stets nach unten gekippt bleiben, so dass das Getriebegehäuse immer unter Wasser liegt. Hierdurch wird verhindert, dass das im Getriebegehäuse eingeschlossene Wasser einfriert und Schäden an der Wasserpumpe und anderen Teilen verursacht.

Wenn die Gefahr besteht, dass sich Eis an der Wasseroberfläche bilden kann, muss der Außenborder abgebaut und das Wasser vollständig aus dem Motor abgelassen werden. Wenn sich im Antriebswellengehäuse des Außenborders eine Eisschicht auf dem Wasser bildet, verhindert diese den Wasserfluss zum Motor, was zu Motorschäden führen kann.

Betrieb in Seewasser oder verschmutztem Wasser

Wir empfehlen, die internen Wasserkanäle des Außenborders nach jedem Betrieb in Seewasser oder verschmutztem Wasser mit sauberem Süßwasser zu spülen. Dies verhindert die Blockierung interner Wasserkanäle durch Ablagerungen. Siehe **Wartung - Spülen des Kühlsystems**.

Wenn das Boot im Wasser vertäut bleibt, muss der Außenborder nach dem Betrieb so hochgekippt werden, dass das Getriebegehäuse ganz aus dem Wasser ist (außer bei Temperaturen unter dem Gefrierpunkt).

Die Oberfläche des Außenborders abwaschen und den Abgaskanal von Propeller und Getriebegehäuse nach jedem Betrieb mit sauberem Wasser spülen. Einmal monatlich Korrosionsschutz von Quicksilver oder Mercury Precision auf Metalloberflächen sprühen. Keinesfalls auf die Opferanoden sprühen, da dies deren Wirkung beeinträchtigt.

Betrieb in Höhenlagen

Ihr Motor gleicht hohe Höhenlagenänderungen automatisch aus. Ein Propeller anderen Steigung kann die normalen Leistungsverluste unter Umständen reduzieren, die aus dem reduzierten Sauerstoff in der Luft resultieren. Der Händler verfügt über weitere Informationen.

Einfluss von Höhenlage und Witterung auf die Motorleistung

Die folgenden Bedingungen beeinträchtigen die Motorleistung und können nicht durch das Kraftstoffverteilungssystem oder die Elektronik ausgeglichen werden:

- Höhenlagen
- Hohe Temperatur
- Niedriger Luftdruck
- Hohe Luftfeuchtigkeit

Diese Bedingungen reduzieren die Dichte der dem Motor zugeführten Luft, wodurch wiederum Folgendes herabgesetzt wird:

- Ladeluftdruck an Motoren mit Verdrängerladern
- Motorleistung und Drehmoment im gesamten Drehzahlbereich
- Spitzendrehzahl
- Verdichtung

BEISPIEL: Ein Motor, der auf 2 438 m (8000 ft) Höhe läuft, verzeichnet einen Leistungsverlust von über 30 %, während die Leistung eines Motors an einem heißen und schwülen Tag um bis zu 14 % reduziert sein kann. Diese Verluste gelten sowohl für Saugmotoren als auch für Motoren mit Verdrängerlader.

Ausgleich leistungsmindernder Bedingungen:

- Anbau eines Propellers mit niedrigerer Steigerung.
- Änderung der Getriebeübersetzung.

Ein Teil der Leistung kann durch Einbau eines Propellers mit niedrigerer Steigung wieder gewonnen werden, allerdings bleibt die Motorleistung trotzdem niedriger. In einigen Fällen bringt ggf. eine niedrigere Getriebeübersetzung den gewünschten Nutzen. Die optimale Motorleistung wird mit einem Propeller erzielt, mit dem der Motor bei Vollast mit normaler Bootslast am oder um den oberen empfohlenen Höchstdrehzahlbereich betrieben werden kann.

BEDIENUNG

Weitere Vorteile eines anderen Propellers oder einer anderen Getriebeübersetzung:

- Mindert die Wahrscheinlichkeit von Motorklopfen
- Steigert die Zuverlässigkeit und Lebensdauer des Motors

Einstellen des Trimmwinkels bei Betrieb mit Leerlaufdrehzahl

Bei manchen Booten kann die Abgaskanal-Entlastungsbohrung untertauchen, wenn der Außenborder bei Betrieb mit Leerlaufdrehzahlen ganz eingetrimmt wird. Dies führt zu einer Drosselung des Auspuffs, übermäßigen Qualmbildung und verrußten Zündkerzen. In diesem Fall den Außenborder hochtrimmen, bis die Abgaskanal-Entlastungsbohrung nicht mehr unter Wasser liegt.

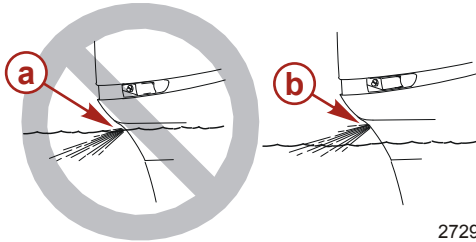

- a - Untergetauchte Entlastungsbohrung (falsch)
- b - Entlastungsbohrung über der Wasserlinie (richtig)

2729

Betrieb in seichten Gewässern

Beim Betrieb des Boots in seichten Gewässern kann der Außenborder über den maximalen Trimbereich gekippt werden, damit er nicht am Boden aufschlägt.

HINWEIS

Durch Betrieb des Motors mit dem Außenborder im Kippbereich kann den Motor bzw. der Spiegel beschädigt werden. Beim Betrieb des Motors im Kippbereich, wie z. B. in seichten Gewässern, eine Motordrehzahl von 2000 U/min nicht überschreiten.

1. Die Motordrehzahl auf weniger als 2000 U/min reduzieren.
2. Den Außenborder nach oben kippen. Sicherstellen, dass alle Kühlwassereinlassöffnungen stets unter der Wasseroberfläche bleiben.
3. Den Motor nur mit langsamer Drehzahl betreiben.

Modelle mit 3-Zylinder-Trimmsystem: Der Außenborder kehrt automatisch auf den maximalen Trimbereich zurück, wenn die Motordrehzahl 2000 U/min übersteigt.

Modelle mit 1-Zylinder-Trimmsystem: Der Außenborder bleibt unabhängig von der Motordrehzahl in der gewählten Kippposition.

Starten des Motors

HINWEIS

Bei unzureichender Kühlwasserversorgung überhitzen Motor, Wasserpumpe und andere Komponenten und werden beschädigt. Während des Betriebs für eine ausreichende Wasserversorgung an den Einlässen sorgen.

ERSTSTART DES MOTORS

HINWEIS: Zum ersten Starten eines neuen Motors bzw. eines Motors mit leergefahrenem oder entleertem Kraftstofftank sollte das Kraftstoffsystem folgendermaßen gefüllt werden:

1. Den Kraftstoffleitungs-Pumpball so drehen, dass der Pfeil auf der Seite des Balls nach oben zeigt. Den Kraftstoffleitungs-Pumpenball zusammendrücken, bis er sich prall anfühlt.

BEDIENUNG

2. Den Zündschalter drei Sekunden lang auf ON (Ein) stellen, um die elektrische Kraftstoffpumpe zu betätigen.
3. Den Zündschalter wieder auf OFF (Aus) drehen und den Pumpball zusammendrücken, bis er sich prall anfühlt. Den Zündschalter wieder drei Sekunden lang auf ON (Ein) drehen. Dieses Verfahren wiederholen, bis der Kraftstoffleitungs-Pumpball prall gefüllt bleibt.

Vor dem Starten des Motors die Prüfliste vor dem Start und die besonderen Betriebsanweisungen im Abschnitt **Bedienung** lesen.

STARTVERFAHREN

1. Den Außenborder in die Betriebsstellung absenken. Sicherstellen, dass alle Kühlwassereinlässe unter Wasser liegen.

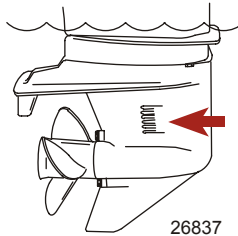

2. Die Entlüftungsschraube im Kraftstofftank-Einfülldeckel (an Kraftstofftanks mit manueller Entlüftung) öffnen.

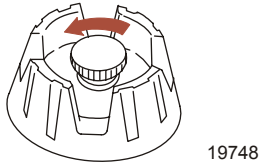

3. Den Kraftstoffleitungs-Pumpball so drehen, dass der Pfeil auf der Seite des Balls nach oben zeigt. Den Pumpball mehrmals zusammendrücken, bis er sich prall anfühlt.

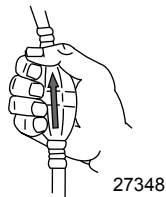

BEDIENUNG

4. Den Notstoppschalter auf „RUN“ (Betrieb) stellen. Die Sicherheitserklärung und den Warnhinweis zum Notstoppschalter im Abschnitt **Allgemeine Informationen** lesen.



19791

5. Den Außenborder in die Neutralstellung schalten.

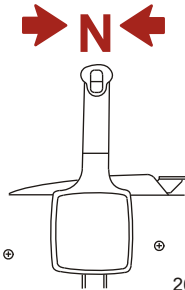

26838

6. Zum Starten nicht die Nur-Gas-Funktion an der Fernschaltung (falls vorhanden) verwenden.

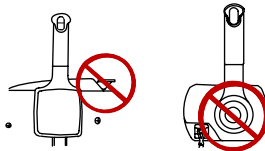

27242

7. Den Zündschlüssel auf START drehen. Zündschlüssel freigeben, sobald der Motor startet. Wenn der Motor nicht innerhalb von 10 Sekunden anspringt, den Zündschlüssel auf OFF (Aus) zurückstellen, einige Sekunden warten und den Startversuch wiederholen.

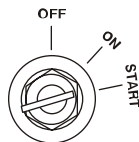

19804

BEDIENUNG

- Prüfen, ob Wasser aus der Wasserpumpenkontrolldüse austritt.

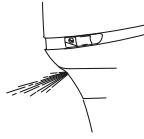

2746

HINWEIS: Das elektronische Startsystem reichert den Motor automatisch an und erhöht die Leerlaufdrehzahl zum Starten.

HINWEIS

Der Betrieb des Motors im überhitzten Zustand kann zur Beschädigung des Motors führen. Falls kein Wasser aus der Wasserpumpenkontrolldüse austritt, den Motor abstellen und prüfen, ob die Kühlwasser-Einlassöffnungen verstopft sind. Wenn keine Verstopfung vorliegt, kann dies auf eine defekte Wasserpumpe oder eine Verstopfung im Kühlsystem hinweisen, die zum Überhitzen des Motors führen können. Das System von einem Mercury Marine Vertragshändler prüfen lassen.

Schalten

HINWEIS

Durch Schalten bei höheren Drehzahlen als Leerlauf wird das Getriebe beschädigt. Schalten bei abgestelltem Motor kann zu einer Verschiebung der Kupplung führen, wodurch der ordnungsgemäße Schaltvorgang verhindert wird. Das Getriebe nur schalten, wenn der Motor mit Leerlaufdrehzahl läuft. Wenn bei abgestelltem Motor geschaltet werden muss, die Propellerwelle während des Schaltvorgangs in die entsprechende Richtung drehen.

- Der Außenborder ist mit drei Schaltpositionen für den Betrieb ausgestattet: Vorwärts, Neutral (kein Gang eingelegt) und Rückwärts

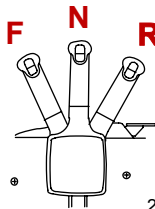

27237

- Beim Schalten stets in die Neutralstellung schalten und die Motordrehzahl auf Standgas zurückkehren lassen.
- Stets zügig in einen Gang schalten.
- Den Gang einlegen und dann den Hebel weiter vorschieben, um die Drehzahl zu erhöhen.

BEDIENUNG

Abstellen des Motors

Motordrehzahl zurücknehmen und den Außenborder in Neutral schalten. Den Zündschlüssel auf OFF (AUS) drehen.

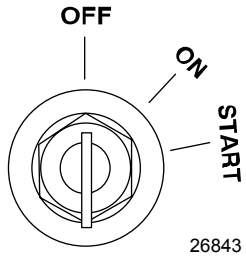

WARTUNG

Pflege des Antriebssystems

⚠ VORSICHT

Vernachlässigte oder unsachgemäß durchgeführte Wartungen, Reparaturen oder Inspektionen des Antriebssystems können zu Produktschäden bzw. schweren oder tödlichen Verletzungen führen. Alle Verfahren gemäß der Beschreibung in diesem Handbuch durchführen. Personen, die nicht mit den sachgemäßen Wartungs- oder Reparaturverfahren vertraut sind, sollten diese Arbeiten von einem Mercury Marine Vertragshändler ausführen lassen.

Um die Sicherheit und Zuverlässigkeit des Antriebssystems zu gewährleisten und das System in optimalem Betriebszustand zu halten, die regelmäßigen Prüfungen und Wartungsarbeiten durchführen, die unter **Inspektions- und Wartungsplan** aufgeführt sind. Die durchgeführten Wartungsarbeiten im **Wartungsprotokoll** weiter hinten in diesem Buch aufzeichnen. Alle Wartungsaufträge und Quittungen aufbewahren.

Antriebssystem untergetaucht

Ein untergetauchtes Antriebssystem muss nach der Bergung unverzüglich von einem Vertragshändler gewartet werden. Diese sofortige Wartung ist erforderlich, um interne Korrosionsschäden zu minimieren, wenn der Motor nach der Bergung der Luft ausgesetzt wird.

Ersatzteile für das Antriebssystem

Mercury empfiehlt die Verwendung originaler Mercury Precision Ersatzteile und Schmiermittel.

EPA-Emissionsvorschriften

Alle neuen von Mercury Marine hergestellten Außenborder sind von der Umweltschutzbehörde der USA (Environmental Protection Agency - EPA) zertifiziert und erfüllen die Abgasvorschriften für neue Außenborder. Dieses Zertifikat hängt von bestimmten Einstellungen auf die Werksnormen ab. Daher muss das Werksverfahren zur Wartung des Produktes strikt befolgt und wenn möglich der ursprüngliche Konstruktionszweck wiederhergestellt werden. **Wartung, Austausch oder Reparatur der Abgasschutzvorrichtungen und -systeme können von einer beliebigen Bootsmotorenwerkstatt oder Person durchgeführt werden.**

WARTUNG

EMISSIONSPLAKETTE

Eine Emissionsplakette mit Abgaswerten und Motordaten, die in direktem Zusammenhang mit den Abgasen stehen, wird bei der Fertigung auf dem Motor angebracht.

43210

- a- Leerlaufdrehzahl
- b- Motorleistung (PS)
- c- Hubraum
- d- Motorleistung - Kilowatt
- e- Produktionsdatum
- f- Nummer der Produktfamilie
- g- Emissionsvorschrift für die Motorfamilie
- h- Emissionsvorschrift für die Motorfamilie
- i- Empfohlene(r) Zündkerze/Elektrodenabstand
- j- Prozent der Undichtigkeiten in Kraftstoffleitungen

VERANTWORTUNG DES EIGNERS

Der Besitzer/Bootsführer muss routinemäßige Motorwartungen durchführen lassen, um die Abgaswerte innerhalb der vorgeschriebenen Zulassungsnormen zu halten.

Der Besitzer/Bootsführer darf den Motor auf keine Weise modifizieren, durch die die Motorleistung geändert oder Abgaswerte die vorgeschriebenen Fabrikwerte übersteigen würden.

Inspektions- und Wartungsplan

VOR JEDEM BETRIEB

- Sicherstellen, dass der Notstoppschalter den Motor ausschaltet.
- Lenkung auf klemmende oder lockere Teile prüfen.
- Außenborder auf sichere Befestigung am Bootsspiegel prüfen. Wenn der Außenborder oder die Befestigungsteile locker sind, müssen die Befestigungsteile erneut mit dem angegebenen Anzugsdrehmoment festgezogen werden. Bei der Suche nach lockeren Teilen auf einen Schwund des Materials oder des Anstrichs der Außenborder-Spiegelhalterung prüfen, der durch die Bewegung der Außenborder-Befestigungsteile und -Spiegelhalterungen verursacht werden kann. Zudem auf Bewegungsspielraum zwischen den Außenborder-Spiegelhalterungen und dem Bootsspiegel (Hubplatte/Dämpferhalterung) prüfen.

Beschreibung	Nm	lb-in.	lb-ft
Außenborder-Sicherungsmuttern und -schrauben – Standard-Bootsspiegel	75		55
Außenborder-Sicherungsmuttern und -schrauben – Metall-Hubplatten und Dämpferhalterungen	122		90

- Die Propellerflügel auf Schäden untersuchen.

WARTUNG



- Alle Schläuche, Schellen, Anschlussstücke, Rohrleitungen, Dichtringe und Befestigungselemente visuell auf Verschleiß prüfen.

NACH JEDEM BETRIEB IN SALZ- ODER VERSCHMUTZTEM WASSER

- Die internen Kanäle mit sauberem Wasser spülen.
- Die Außenflächen des Antriebssystems (Motorhaube, Mittelteil und Getriebegehäuse) mit sauberem Wasser spülen.
- Propeller und Getriebegehäuse-Abgaskanal mit sauberem Wasser spülen.
- Die Motorhaube abnehmen und Salzwasserreste mit einem feuchten Lappen abwischen.

ALLE 25 BETRIEBSSTUNDEN BZW. ALLE 30 TAGE BEI BETRIEB IN SALZ- ODER VERSCHMUTZTEM WASSER

- Den Motorblock und alle externen, unlackierten Metallflächen (mit Ausnahme der Anoden) mit Korrosionsschutzmittel einsprühen.



Schlauchref -Nr.	Beschreibung	Verwendungszweck	Teilnummer
 120 	Korrosionsschutzspray	Motorblock und alle externen, unlackierten Metallflächen (mit Ausnahme der Anoden)	92-802878Q55

ALLE 25 BETRIEBSSTUNDEN ODER MINDESTENS ALLE 30 TAGE

- Die vordere und die seitlichen Motorhauberverriegelung(en) auf festen Sitz prüfen. Falls erforderlich festziehen.
- Das Kraftstoff- und Ölsystem optisch auf Verschleiß und Lecks untersuchen.
- Die Befestigungsteile des Lenkgestänges auf Verschleiß überprüfen. Alle Komponenten schmieren (die Schmieranweisungen sind im **Installationshandbuch** zu finden). Alle Befestigungselemente auf korrektes Anzugsdrehmoment überprüfen.
- Stand und Zustand des Getriebeöls prüfen.
- Generatorriemenspannung prüfen.

ALLE 50 BETRIEBSSTUNDEN ODER MINDESTENS EINMAL PRO JAHR

- Alle Schmierstellen schmieren.
- Das Keilwellenprofil an der Antriebswelle schmieren.
- Die gesamte Länge der Antriebswelle mit Korrosionsschutzfett schmieren.

Schlauchref -Nr.	Beschreibung	Verwendungszweck	Teilnummer
 94 	Korrosionsschutzfett	Gesamte Länge der Antriebswelle	92-802867 Q1

- Die Keilwellennuten an der Propellerwelle schmieren.
- Das Getriebeöl wechseln.
- Alle Riemen, Riemenscheiben und Spannrollen auf Verschleiß untersuchen.
- Kraftstoffdruck prüfen.
- Einstellung der Seilzüge prüfen.
- Batterie prüfen.
- Opferanoden prüfen.
- Schrauben, Muttern und andere Befestigungsteile auf korrektes Anzugsdrehmoment überprüfen.
- Power-Trim-Flüssigkeit prüfen.

WARTUNG

- Motorablagerungen mit Power Tune Engine Cleaner (Motorreiniger) entfernen.

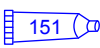
Schlauchref. -Nr.	Beschreibung	Verwendungszweck	Teilnummer
 151	Power Tune Engine Cleaner (Motorreiniger)	Zum Entfernen von Motorablagerungen	92-858080Q03

ALLE 100 BETRIEBSSTUNDEN ODER MINDESTENS EINMAL PRO JAHR

- Die Befestigungsteile, mit denen der Außenborder am Bootsspiegel befestigt ist, erneuert mit dem angegebenen Drehmoment anziehen.¹

Beschreibung	Nm	lb-in.	lb-ft
Außenborder-Sicherungsmuttern und -schrauben – Standard-Bootsspiegel	75		55
Außenborder-Sicherungsmuttern und -schrauben – Metall-Hubplatten und Dämpferhalterungen	122		90

- Wasserpumpenimpeller austauschen (häufiger, wenn der Motor überhitzt oder ein verringerter Wasserdruck bemerkt wird).¹
- Zündkerzen nach den ersten 100 Betriebsstunden bzw. nach dem ersten Jahr austauschen. Die Zündkerzen anschließend alle 100 Betriebsstunden oder einmal pro Jahr untersuchen und bei Bedarf austauschen.
- Den wasserabscheidenden Kraftstofffilter austauschen.
- QuickKleen Motorreiniger im Kraftstoff verwenden.
- Motorhaubendichtungen prüfen und sicherstellen, dass sie intakt und unbeschädigt sind.
- Schalldämmschaumstoff in der Motorhaube (falls vorhanden) prüfen und sicherstellen, dass er intakt und unbeschädigt ist.
- Sicherstellen, dass der Einlassgeräuschkämpfer (falls vorhanden) installiert ist.
- Sicherstellen, dass der Leerlaufentlastungs-Schalldämpfer (falls vorhanden) installiert ist.
- Auf lockere Schlauchschellen und Gummimanschetten (falls vorhanden) am Lufterlass prüfen.

ALLE 100 BETRIEBSSTUNDEN

- Die Kohlefaser-Flatterventile auf Abblättern oder Risse untersuchen.

VOR DER WINTERLAGERUNG

- Siehe **Lagerung**.

1. Diese Teile sollten von einem Vertragshändler gewartet werden.

WARTUNG

Spülen des Kühlsystems (Motorkopf)

Die internen Wasserkanäle des Motors nach jedem Betrieb in Seewasser, verschmutztem oder verschlammtem Wasser mit frischem Wasser spülen. Dies verhindert die Blockierung interner Wasserkanäle durch Ablagerungen.

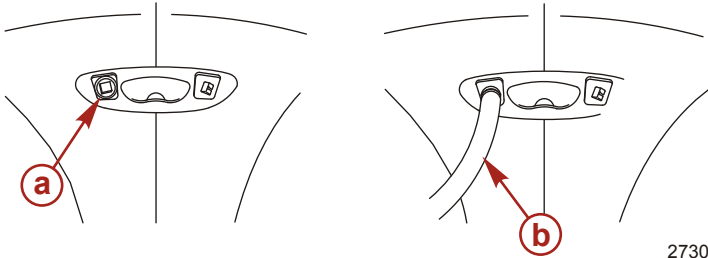

2730

- a - Schraubverschluss am Anschlussstück
- b - Wasserschlauch

1. Den Schraubverschluss aus dem Anschlussstück in der Motorwanne entfernen.
2. Einen Wasserschlauch am Anschlussstück anbringen. Das Wasser aufdrehen und 3 bis 5 Minuten lang spülen.

HINWEIS: Zum Spülen des Kühlsystems kann der Motor abgestellt oder mit Standgas betrieben werden. Den Motor nicht mit einer Wasserquelle spülen, deren Druck 310 kPa (45 psi) überschreitet.

Spülen des Kühlsystems (Unterteil)

⚠ VORSICHT

Drehende Propeller können schwere oder tödliche Verletzungen verursachen. Den Motor auf keinen Fall mit angebautem Propeller betreiben, wenn das Boot nicht im Wasser liegt. Vor An- oder Abbau eines Propellers den Antrieb auf Neutral schalten und den Notstoppschalter betätigen, um zu verhindern, dass der Motor startet. Einen Holzklötz zwischen Propellerflügel und Antiventilationsplatte klemmen.

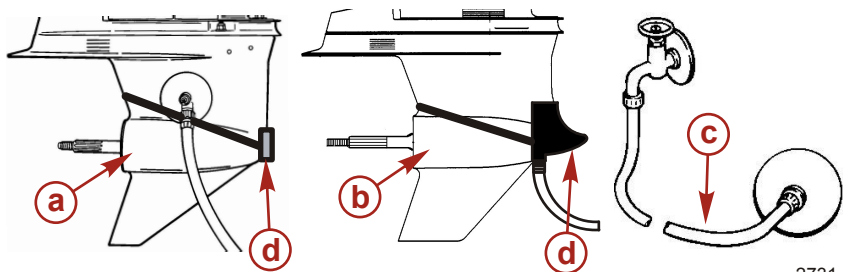

2731

- a - Fleet Master und Torque Master Getriebe
- b - Sport Master Getriebe
- c - Wasserschlauch
- d - Spülanschlüsse

1. Den Propeller abbauen. Siehe **Ab- und Anbau des Propellers**.

WARTUNG

2. Fleet Master und Torque Master Getriebe – Den passenden Spülanschluss so ansetzen, dass die Gummikappen fest auf den bugseitigen Einlassöffnungen sitzen. Die doppelte Wasserspüldichtung über den Naseneinlässen ansetzen.
3. Sport Master Getriebe – Den passenden Spülanschluss so ansetzen, dass die Nasenkegelkappe fest auf den Einlassöffnungen sitzt.
4. Einen Wasser Schlauch an den Spülanschluss anschließen. Den Wasserhahn aufdrehen, bis Wasser um die Gummikappen oder die Nasenkegelkappe herum austritt, um sicherzustellen, dass der Motor mit Kühlwasser versorgt wird.
5. Den Motor anlassen und mit Leerlaufdrehzahl in der Neutralstellung laufen lassen.
6. Den Wasserdruck so einstellen, dass überschüssiges Wasser weiter aus den Gummikappen oder der Nasenkegelkappe herausfließt, um sicherzustellen, dass der Motor ausreichend Kühlwasser erhält.
7. Prüfen, ob Wasser aus der Wasserpumpenkontrolldüse austritt. Weitere 3 bis 5 Minuten lang spülen und den Wasserdruck dabei stets sorgfältig überwachen.
8. Den Motor abstellen, den Wasserhahn schließen und den Spülanschluss entfernen. Den Propeller wieder montieren.

Motorhaube – Abbau und Anbau

AUSBAU

Die vorderen und seitlichen Motorhaubenverriegelungen lösen. Die Motorhaube vom Außenborder abheben.

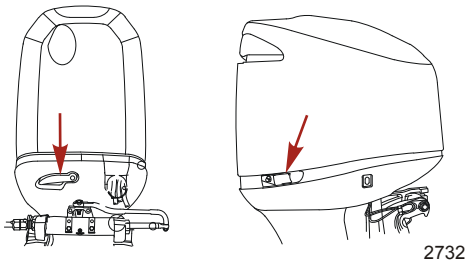

INSTALLATION

Die Motorhaube über den Motor setzen. Sicherstellen, dass die Gummidichtung an der Unterseite richtig sitzt, und die vorderen und seitlichen Verriegelungen sichern.

Pflege der Motorhaube

WICHTIG: Durch trockenes Abwischen der Kunststoffoberfläche entstehen kleine Kratzer. Die Oberfläche vor der Reinigung stets befeuchten. Reinigungs- und Wachsverfahren befolgen.

REINIGUNGS- UND WACHSVERFAHREN

1. Vor dem Waschen die Motorhaube mit frischem Wasser abspülen, um Schmutz und Staub zu entfernen, die zum Verkratzen der Oberfläche führen können.
2. Die Motorhaube mit sauberem Wasser und mildem, scheuerfreiem Reinigungsmittel waschen. Zum Waschen einen weichen, sauberen Lappen verwenden.
3. Gründlich mit einem sauberen, weichen Lappen abtrocknen.
4. Die Oberfläche mit einer scheuerfreien Kfz-Politur (Politur für Klarlacke) wachsen. Das aufgetragene Wachs von Hand mit einem sauberen, weichen Lappen entfernen.

WARTUNG

Kraftstoffsystem

⚠ VORSICHT

Schwere oder tödliche Verletzungen durch Benzinbrand und -explosion verhindern. Alle Kraftstoffsystem-Wartungsanweisungen strikt befolgen. Den Motor stets abstellen. Bei der Wartung von Teilen des Kraftstoffsystems NICHT rauchen und Funken oder offene Flammen FERN HALTEN.

Vor Wartungsarbeiten am Kraftstoffsystem den Motor abstellen und die Batterie abklemmen. Das Kraftstoffsystem vollständig entleeren. Zum Auffangen und Aufbewahren von Kraftstoff nur zugelassene Behälter verwenden. Verschütteten Kraftstoff sofort aufwischen. Material, das zum Aufwischen von Kraftstoff verwendet wurde, in einem zugelassenen Abfallbehälter entsorgen. Jegliche Wartungsarbeiten am Kraftstoffsystem müssen in einem gut belüfteten Bereich durchgeführt werden. Das Kraftstoffsystem nach Abschluss aller Arbeiten auf Kraftstofflecks untersuchen.

INSPEKTION DER KRAFTSTOFFLEITUNG

Die Kraftstoffleitung und den Vorpumpball visuell auf Risse, Verdickung, Lecks, Verhärtung und andere Anzeichen von Alterung oder Schäden prüfen. Bei einem dieser Anzeichen müssen Kraftstoffleitung oder Pumpenball ausgetauscht werden.

KRAFTSTOFFFILTER - AUSTAUSCH

Ausbau

1. Das Gestänge abklemmen.
2. Das Filterwerkzeug benutzen oder den Schaft eines Schraubendrehers zwischen den Ansätzen an der Filterkappe einführen und den Filter abschrauben.

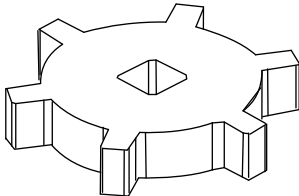
Kraftstofffilterwerkzeug	91-896661
 <p data-bbox="479 975 535 995">24896</p>	<p data-bbox="580 914 981 935">Zum Aus- und Einbau einer Kraftstofffilterkappe.</p>

WARTUNG

Einbau

1. Die O-Ringe mit Öl schmieren.

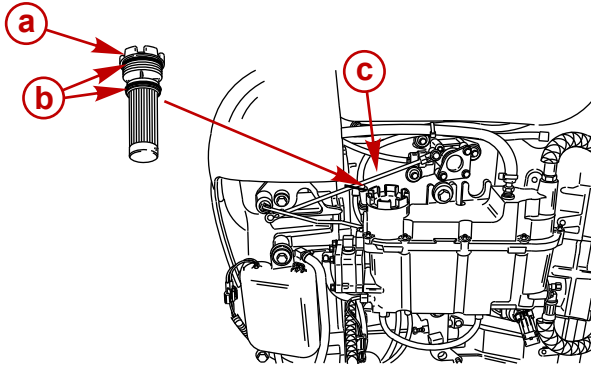

- a - Filter
- b - Dichtringe
- c - Gestänge

2. Den Kraftstofffilter einsetzen und festziehen.
3. Das Gestänge wieder anschließen.

WICHTIG: Zum Prüfen des Filters auf Kraftstofflecks den Pumpenball zusammendrücken, bis er sich prall anfühlt, um Kraftstoff in den Filter zu pumpen.

WASSER AUS DER KRAFTSTOFFFILTERKAMMER ENTLEREEN

HINWEIS: Wenn sich eine bestimmte Menge Wasser in der Kraftstofffilterkammer angesammelt hat, wird das Warnsystem aktiviert. Das Wasser muss dann aus der Kraftstofffilterkammer abgelassen werden.

1. Den Ablassschlauch vom rechten Anschlussstück abziehen. Das offene Ende des Schlauches über einen Behälter halten.
2. Die Ablassschraube mit einem 1/8-Zoll-Sechskantschlüssel lockern und die Kraftstofffilterkammer entleeren.

WARTUNG

3. Die Ablassschraube wieder anziehen und den Schlauch wieder befestigen.

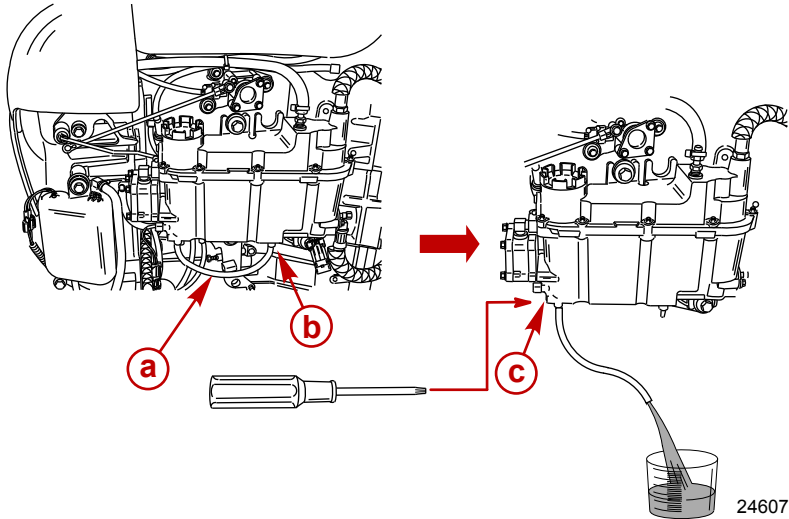

- a - Ablassschlauch
- b - Seitliches Anschlussstück
- c - Ablassschraube

WICHTIG: Zum visuellen Prüfen auf Kraftstofflecks an der Ablassschraube den Pumpenball zusammendrücken, bis er sich prall anfühlt, um Kraftstoff in die Kammer zu pumpen.

Lenkstänge-Befestigungsteile

WICHTIG: Die Lenkstange, die die Lenkzüge mit dem Motor verbindet, muss mit einer Spezialbundschaube (Teile-Nr. 10-849838) und selbstsichernden Kontermuttern mit Nyloneinsatz (Teile-Nr. 11-826709113) befestigt werden. Diese Kontermuttern niemals durch gewöhnliche Muttern (ohne Selbstsicherung) ersetzen, da diese sich durch Vibration lockern können und dann die Stange gelöst wird.

⚠ VORSICHT

Falsche Befestigungsteile und Installationsverfahren können dazu führen, dass sich die Lenkstange lockert oder löst. Dies kann zu einem plötzlichen, unerwarteten Verlust der Kontrolle über das Boot führen, wodurch Passagiere im Boot oder über Bord stürzen und sich schwere oder tödliche Verletzungen zuziehen können. Stets die erforderlichen Teile benutzen und die Anweisungen und Anzugsverfahren befolgen.

WARTUNG

⚠ VORSICHT

Verschlossene, lockere, oder festgefressene Lenkungsteile können zu einem Verlust der Kontrolle über das Boot führen. Zu allen im Inspektions- und Wartungsplan angegebenen Intervallen alle Lenkungsteile auf Verschleiß untersuchen, alle Befestigungsteile schmieren und alle Befestigungsteile auf das korrekte Anzugsdrehmoment überprüfen.

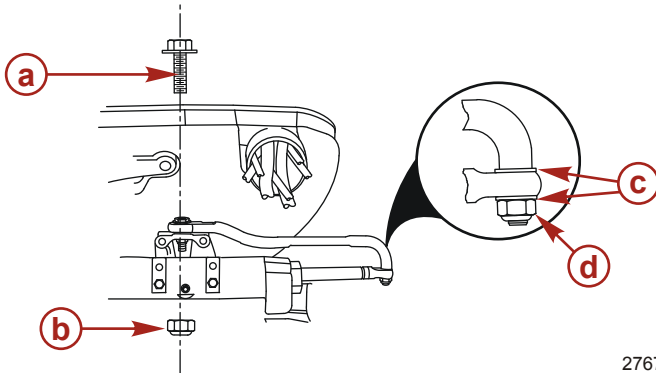

2767

- a** - Spezialbundschraube (10-849838)
- b** - Nylon-Kontermutter - zur Verwendung an Spezialbundschraube (11-826709113)
- c** - Scheiben (2)
- d** - Nylon-Kontermutter - zur Verwendung an Seilzugkupplung (11-826709113)

1. Die Lenkstange mit zwei Unterlegscheiben „c“ und einer selbstsichernden Kontermutter mit Nyloneinsatz „d“ an der Lenkzugkupplung befestigen. Die Kontermutter anziehen, bis sie aufsitzt, dann um eine Viertelumdrehung lockern.
2. Die Lenkstange mit einer Spezialbundschraube „a“ und selbstsichernden Sicherungsmutter mit Nyloneinsatz „b“ am Motor anbringen.
3. Zuerst die Schraube und dann die Kontermutter auf Spezifikation festziehen.

Beschreibung	Nm	lb. in.	lb. ft.
Nylon-Kontermutter „d“ der Seilzugkupplung	Die Kontermutter anziehen, bis sie aufsitzt, und dann um eine Viertelumdrehung lockern.		
Nylon-Kontermutter „b“ der Kopfschraube	27		20
Spezialbundschraube	27		20

Sicherungen

WICHTIG: Stets 5 und 20 A Ersatzsicherungen bereithalten.

Die elektrischen Stromkreise des Motors sind durch Sicherungen vor Überlastung geschützt. Ist eine Sicherung durchgebrannt, die Ursache der Überlast suchen und beheben. Andernfalls kann die Sicherung erneut durchbrennen.

1. Den Sicherungshalter öffnen und das silberne Band in der Sicherung prüfen. Wenn das Band beschädigt ist, muss die Sicherung ausgetauscht werden.
2. Die Sicherung durch eine neue Sicherung der gleichen Amperezahl ersetzen.

WARTUNG

Die Sicherungen und Kreise sind wie folgt angeordnet und geschützt:

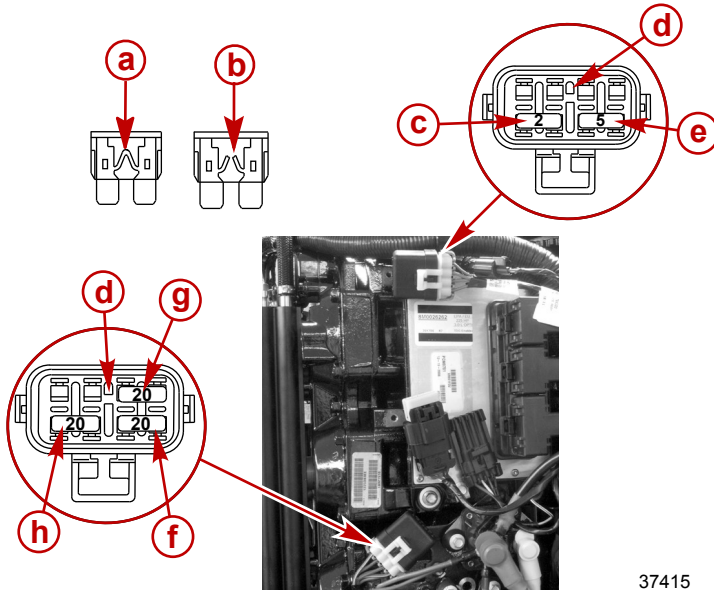

37415

- a - Sicherung in Ordnung
- b - Durchgebrannte Sicherung
- c - Diagnose-Schaltkreis - 2 A Sicherung
- d - Schlitz für die Ersatzsicherung
- e - SmartCraft Datenbuskreis - 5 A Sicherung
- f - Zündspulenkreis - 20-A-Sicherung
- g - Zubehör/Motorhaubenmontierter Kippschalter/Nachstromstärke zum Steuergerät - 20 A Sicherung
- h - Stromkreis der elektrischen Kraftstoffpumpe/Steuergeräte-Stromversorgung/Einspritzventile - 20 A Sicherung

Opferanode

HINWEIS

Aus unzureichend reinen Aluminiumlegierungen hergestellte Anoden können die kritischen Antriebskomponenten ggf. nicht ausreichend vor Korrosion schützen. Wir empfehlen die ausschließliche Verwendung von Anoden, die über Mercury Precision Parts verkauft werden.

Eine Anode schützt das Antriebssystem vor galvanischer Korrosion, indem sie ihr eigenes Metall anstelle des Metalls anderer Teile der allmählichen Korrosion aussetzt.

WARTUNG

Diese Modell ist mit drei Opferanoden ausgestattet – zwei über und eine unter der Antiventilationsplatte. Eine vierte Anode ist an der Unterseite von Kippbügel/Schwenkhalterung zu finden.

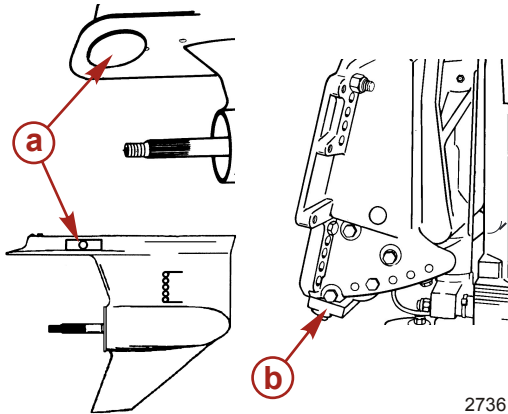

- a- Opferanoden (drei am Getriebegehäuse)
- b- Opferanode (eine an Kippbügel/Schwenkhalterung)

2736

Alle Anoden müssen regelmäßig untersucht werden; dies gilt besonders bei Betrieb in Seewasser (siehe **Inspektions- und Wartungsplan**). Anoden austauschen, bevor sie zu 50 % korrodiert sind. Die Anode nicht lackieren oder mit einer Schutzschicht versehen, da sie dadurch ihre Wirksamkeit verliert.

Zündkerzen - Prüfen und Austauschen

⚠ VORSICHT

Beschädigte Zündkerzenstecker können Funken freisetzen, die die Kraftstoffdämpfe unter der Motorhaube entzünden können. Dies kann zu schweren oder tödlichen Verletzungen durch einen Brand oder eine Explosion führen. Um eine Beschädigung der Zündkerzenstecker zu vermeiden, die Stecker nicht mit einem scharfen Gegenstand oder Metallwerkzeug entfernen.

1. Die Zündkabel abklemmen. Hierzu die Gummistecker leicht drehen und abziehen.

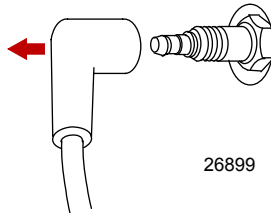

26899

2. Die Zündkerzen ausbauen und untersuchen. Die Zündkerze austauschen, wenn die Elektrode verschlissen ist, wenn der Isolator rau, gerissen, gebrochen ist oder Blasen aufweist bzw. wenn das Edelmetall der Elektrode nicht sichtbar ist.

WARTUNG

WICHTIG: Die Farbe der Zündkerze gibt ggf. keinen Aufschluss über diesen Zustand. Zur Diagnose einer defekten Zündkerze das Edelmetall der Elektrode untersuchen. Ist kein Edelmetall sichtbar, die Zündkerze austauschen.

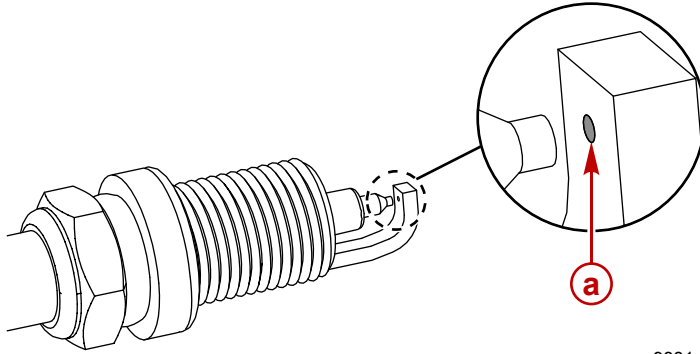

9381

a - Edelmetall

- Den Elektrodenabstand auf Spezifikation einstellen.

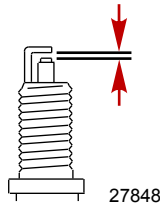

- Vor Einbau der Zündkerzen Schmutz von den Zündkerzensitzen entfernen. Zündkerzen handfest einbauen und um eine Viertelumdrehung bzw. mit Spezifikation festziehen.

Beschreibung	Nm	lb-in.	lb-ft
Zündkerze	27		20

Prüfung der Batterie

Die Batterie sollte regelmäßig geprüft werden, um sicherzustellen, dass diese über ausreichende Kapazität zum Starten des Motors verfügt.

WICHTIG: Die im Lieferumfang der Batterie enthaltenen Sicherheits- und Wartungsanweisungen durchlesen.

- Vor Arbeiten an der Batterie den Motor abstellen.
- Sicherstellen, dass die Batterie vor Verrutschen geschützt ist.
- Die Batteriekabelklemmen sollten sauber sowie fest und korrekt befestigt sein. Plus an Plus und Minus an Minus.
- Die Batterie sollte mit einem nichtleitenden Schutzschild ausgestattet sein, um einen versehentlichen Kurzschluss der Batterieklemmen zu vermeiden.

WARTUNG

Schmelzsicherung des Ladesystems

Dieses Modell ist mit einer 100 A Schmelzsicherung zwischen dem Generator und dem +12 V Bolzen ausgestattet. Diese Schmelzsicherung schützt den Generator vor versehentlichem Vertauschen der Batterieanschlüsse. Wenn die Batteriekabel falsch angeschlossen werden, unterbricht die Schmelzsicherung den Stromkreis und schützt so den Generator. Der Motor kann bei offener Schmelzsicherung angelassen, jedoch nur für eine begrenzte Zeit betrieben werden, da die Batterie durch den Generator nicht geladen wird. Wenn ein Stromkreis mit einer Schmelzsicherung unterbrochen wird, den Mercury Marine Vertragshändler verständigen.

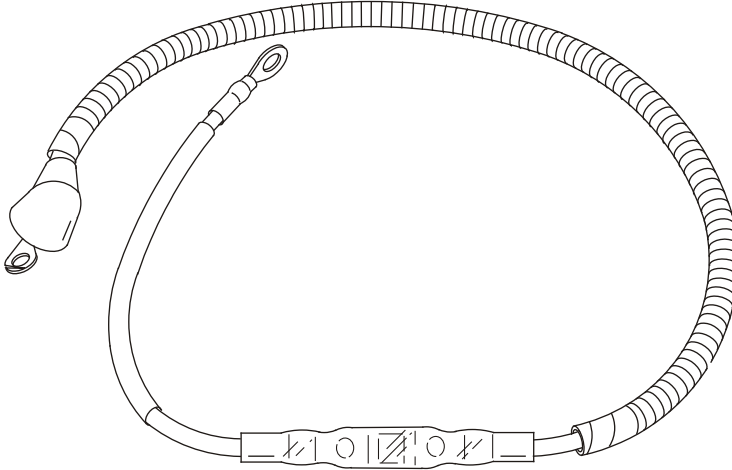

3797

Propeller - Ab- und Anbau - Propellerwelle mit 25,4 mm (1.0 in.) Durchmesser

⚠ VORSICHT

Drehende Propeller können schwere oder tödliche Verletzungen verursachen. Den Motor auf keinen Fall mit angebautem Propeller betreiben, wenn das Boot nicht im Wasser liegt. Vor An- oder Abbau eines Propellers den Antrieb auf Neutral schalten und den Notstoppschalter betätigen, um zu verhindern, dass der Motor startet. Einen Holzklötz zwischen Propellerflügel und Antiventilationsplatte klemmen.

1. Den Außenborder in die Neutralstellung schalten.
2. Die Sicherungsbleche an der Propellermuttersicherung geradebiegen.

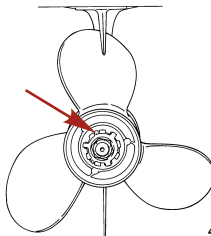

45016

WARTUNG

3. Einen Holzklötz zwischen Getriebegehäuse und Propeller klemmen, um den Propeller zu fixieren. Die Propellermutter abmontieren.

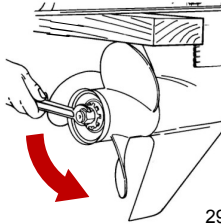

29592

4. Den Propeller gerade von der Welle abziehen. Wenn der Propeller an der Welle festsetzt und nicht abgebaut werden kann, muss er von einem Vertragshändler abmontiert werden.
5. Um den zukünftigen Abbau des Propellers zu erleichtern, das Keilwellenprofil an der Propellerwelle großzügig mit einem der folgenden Mercury/Quicksilver-Produkte schmieren:

Schlauchref.-Nr.	Beschreibung	Verwendungszweck	Teilnummer
94	Korrosionsschutzfett	Keilwellenprofil der Propellerwelle	92-802867 Q1
95	2-4-C mit Teflon	Keilwellenprofil der Propellerwelle	92-802859Q 1

6. **Propeller mit Flo-Torq I Antriebsnabe** - Die vordere Drucknabe, den Propeller, die Massescheibe, die hintere Drucknabe, die Propellermuttersicherung und die Propellermutter auf der Welle montieren.

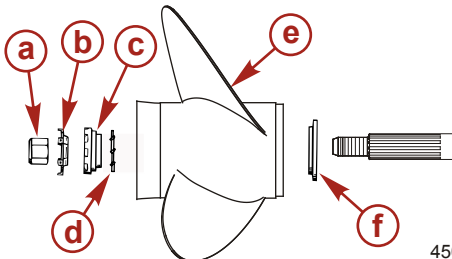

45018

- a- Propellermutter
- b- Propellermuttersicherung
- c- Hintere Drucknabe
- d- Massescheibe
- e- Propeller
- f- Vordere Drucknabe

7. **Propeller mit Flo-Torq II Antriebsnabe** - Die vordere Drucknabe, die austauschbare Antriebsmuffe, den Propeller, die hintere Drucknabe, die Propellermuttersicherung und die Propellermutter auf der Welle anbringen.

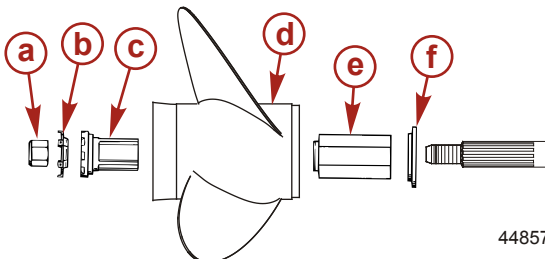

44857

- a- Propellermutter
- b- Propellermuttersicherung
- c- Drucknabe
- d- Propeller
- e- Austauschbare Antriebsmuffe
- f- Vordere Drucknabe

8. Einen Holzblock zwischen Getriebegehäuse und Propeller klemmen und mit Spezifikation anziehen.

WARTUNG

Beschreibung	Nm	lb-in.	lb-ft
Propellermutter	75		55

9. Die Propellermutter durch Biegen der drei Laschen in die Nuten des Druckstücks sichern.

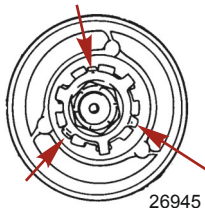

Propeller - Ab- und Anbau - Propellerwelle mit 31,75 mm (1-1/4 in.) Durchmesser

⚠ VORSICHT

Drehende Propeller können schwere oder tödliche Verletzungen verursachen. Den Motor auf keinen Fall mit angebautem Propeller betreiben, wenn das Boot nicht im Wasser liegt. Vor An- oder Abbau eines Propellers den Antrieb auf Neutral schalten und den Notstoppschalter betätigen, um zu verhindern, dass der Motor startet. Einen Holzklötz zwischen Propellerflügel und Antiventilationsplatte klemmen.

1. Den Außenborder in die Neutralstellung schalten.
2. Einen Holzklötz zwischen Getriebegehäuse und Propeller klemmen, um den Propeller zu fixieren. Die Propellermutter abmontieren.

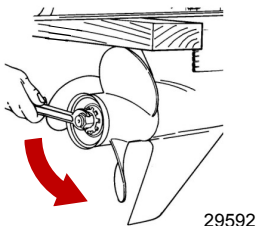

3. Den Propeller gerade von der Welle abziehen. Wenn der Propeller an der Welle festsetzt und nicht abgebaut werden kann, muss er von einem Vertragshändler abmontiert werden.
4. Um den zukünftigen Abbau des Propellers zu erleichtern, das Keilwellenprofil an der Propellerwelle großzügig mit einem der folgenden Mercury/Quicksilver-Produkte schmieren:

Schlauchref.-Nr.	Beschreibung	Verwendungszweck	Teilnummer
94	Korrosionsschutzfett	Keilwellenprofil der Propellerwelle	92-802867 Q1
95	2-4-C mit Teflon	Keilwellenprofil der Propellerwelle	92-802859Q 1

HINWEIS: Propeller, die auf eine Propellerwelle mit 31,75 mm (1-1/4 in.) Durchmesser montiert werden, erfordern ein Hochleistungs-Propellernabenkit.

WARTUNG

5. **Hochleistungs-Propellernabe** - Propellernabe, Propeller, Unterlegscheibe, Tellerfeder, Unterlegscheibe und Propellermutter auf die Propellerwelle montieren.

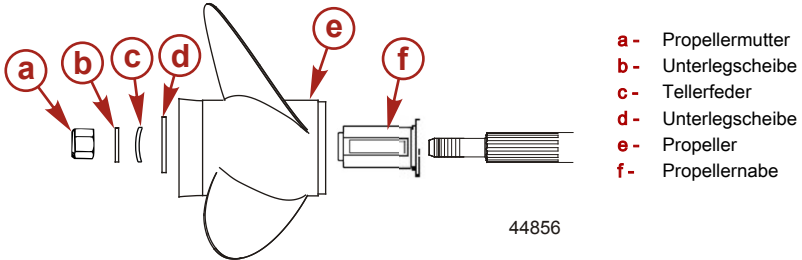

- a- Propellermutter
- b- Unterlegscheibe
- c- Tellerfeder
- d- Unterlegscheibe
- e- Propeller
- f- Propellernabe

6. Einen Holzklötz zwischen Getriebegehäuse und Propeller schieben und die Propellermutter mit dem angegebenen Drehmoment festziehen.

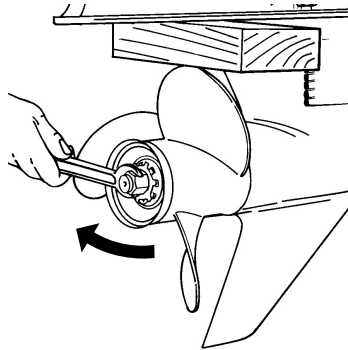



Beschreibung	Nm	lb-in.	lb-ft
Propellermutter	75		55

WARTUNG

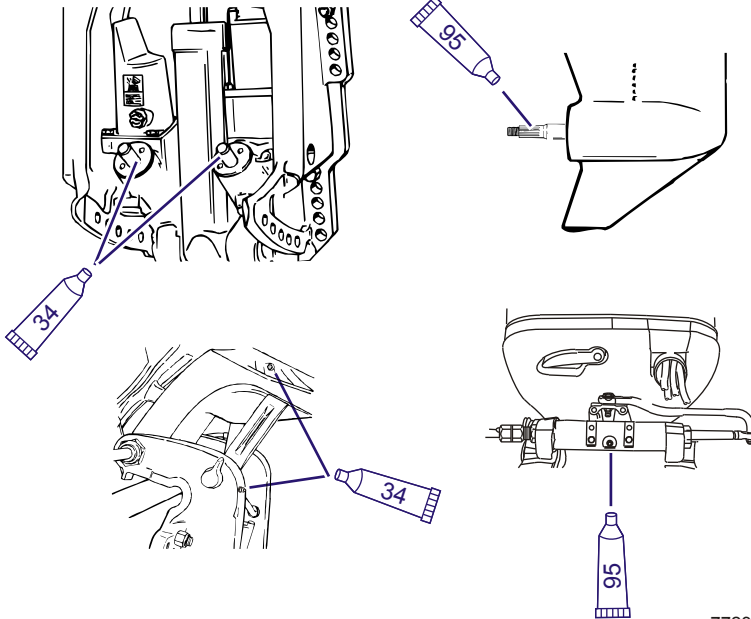
Schmierstellen



7723

Schlauchref.-Nr.	Beschreibung	Verwendungszweck	Teilnummer
 34	Spezialschmiermittel 101	Trimmstangen-Kugellenden	
 95	2-4-C Marine Schmiermittel mit Teflon	Propellerwelle, Schwenkhalterung, Kippstützhebel, Kipprohr	

HINWEIS: Die Kugelköpfe drehen, um das Schmiermittel in die Pfannen zu arbeiten. Durch die Schmiernippel schmieren.

WARTUNG

⚠ VORSICHT

Falsche Schmierung der Seilzüge kann zu einer Hydrauliksperrung führen, was schwere oder tödliche Verletzungen durch einen Verlust der Kontrolle über das Boot verursachen kann. Das Seilzugende vor Auftragen von Schmiermittel vollständig einziehen.

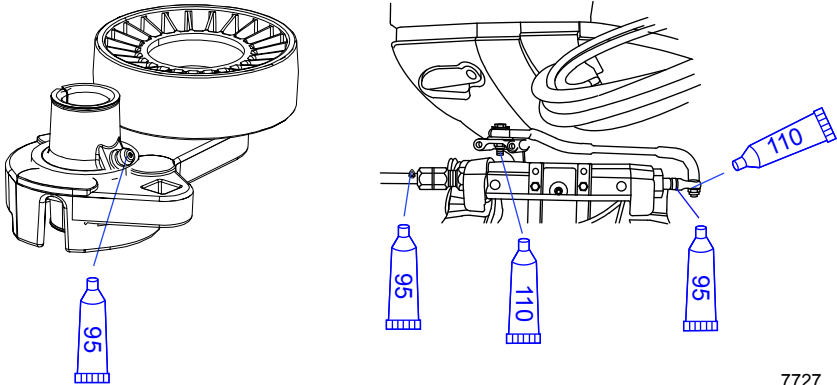

7727

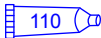
Schlauchref.-Nr.	Beschreibung	Verwendungszweck	Teilnummer
	2-4-C Marine Schmiermittel mit Teflon	Lenkzug und Schmierripen an der Riemenspannscheibe	
	Viertakt-Außenborderöl 10W30	Lenkzug	

Power-Trim-Flüssigkeit prüfen

1. Außenborder ganz nach oben kippen und den Kippstützhebel einrasten.

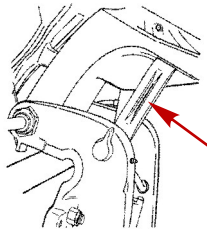

27877

WARTUNG

2. Einfülldeckel entfernen und den Flüssigkeitsstand prüfen. Die Flüssigkeit muss bis zur Unterkante der Einfüllöffnung reichen. Power-Trim- und Servolenkflüssigkeit von Quicksilver oder Mercury Precision einfüllen. Wenn diese Flüssigkeit nicht zur Verfügung steht, Automaticgetriebeöl (ATF) verwenden.

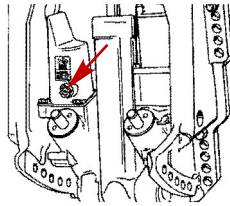

28460

Schlauchref.-Nr.	Beschreibung	Verwendungszweck	Teilnummer
 114	Power-Trim- und Servolenkflüssigkeit	Power-Trim-System	92-802880Q1

Getriebschmierung

Das Getriebeöl beim Auffüllen oder Auswechseln visuell auf Vorhandensein von Wasser prüfen. Wenn Wasser vorhanden ist, kann es sich auf den Boden abgesetzt haben und läuft vor dem Getriebeöl ab, oder es kann sich mit dem Getriebeöl vermischt haben und dem Öl ein milchiges Aussehen verleihen. Wenn Wasser vorhanden ist, muss das Getriebe vom Händler überprüft werden. Wasser im Getriebeöl kann zum vorzeitigen Ausfall von Lagern und bei Temperaturen unter dem Gefrierpunkt zur Bildung von Eis und Beschädigung des Getriebes führen.

Das abgelassene Getriebeöl auf Metallpartikel prüfen. Eine kleine Menge Metallpartikel weist auf normalen Zahnradverschleiß hin. Eine übermäßige Menge von Metallpartikeln oder Spänen kann auf abnormalen Zahnradverschleiß hinweisen. Dies muss von einem Vertragshändler überprüft werden.

GETRIEBE ENTLLEEREN

1. Den Außenborder in der vertikalen Betriebsstellung positionieren.
2. Den Propeller abbauen. Siehe unter **Propeller - Austausch**.
3. Eine Ölwanne unter den Außenborder stellen.
4. Die Entlüftungs- und Einfüll-/Ablassschraube entfernen und das Getriebeöl ablassen.

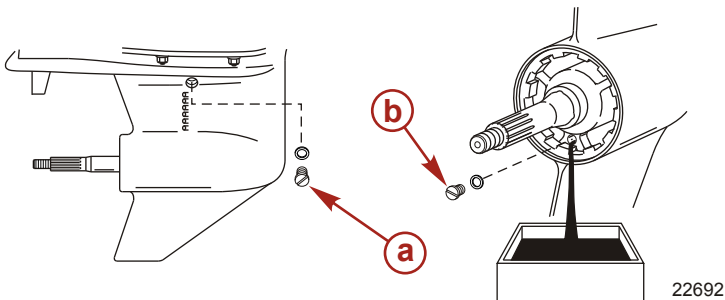

22692

- a** - Entlüftungsschraube
- b** - Einfüll-/Ablassschraube

WARTUNG

GETRIEBEÖL-FÜLLMENGE

Getriebe mit Propellerwelle mit 25,4 mm (1.0 in.) Durchmesser

Rechtsdrehung - 970 ml (32.8 fl oz)

Linksdrehung - 900 ml (30.4 fl oz)

Getriebe mit Propellerwelle mit 31,75 mm (1-1/4 in.) Durchmesser

- 760 ml (25.7 fl oz)

EMPFOHLENE GETRIEBEÖLE

Mercury oder Quicksilver Hochleistungs-Getriebeschmiermittel.

PRÜFEN DES ÖLSTANDS UND AUFFÜLLEN DES GETRIEBES

1. Den Außenborder in der vertikalen Betriebsstellung positionieren.
2. Die Entlüftungsschraube/den Dichtring entfernen.
3. Einfüll-/Ablassschraube entfernen. Die Schmieröltube in die Einfüllöffnung einführen und das Getriebegehäuse mit Schmiermittel füllen, bis es aus der Entlüftungsöffnung austritt.

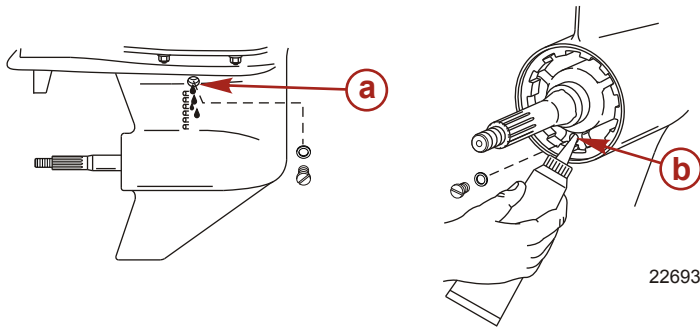

a - Entlüftungsöffnung

b - Einfüllöffnung

WICHTIG: Beschädigte Dichtungsscheiben austauschen.

4. Kein weiteres Schmiermittel einfüllen. Die Entlüftungsschraube und Dichtungsscheibe anbringen, bevor die Schmieröltube entfernt wird.
5. Die Schmieröltube entfernen und die gesäuberte Einfüll-/Ablassschraube und Dichtungsscheibe anbringen.

LAGERUNG

Vorbereitung auf die Lagerung

Der Hauptgrund für die Vorbereitung des Außenborders auf die Lagerung ist der Schutz vor Rost, Korrosion und Schäden durch gefrierendes Wasser im Antrieb.

Die folgenden Verfahren müssen eingehalten werden, um den Außenborder auf die Winter- oder Langzeitlagerung (ab zwei Monaten) vorzubereiten.

HINWEIS

Bei unzureichender Kühlwasserversorgung überhitzen Motor, Wasserpumpe und andere Komponenten und werden beschädigt. Während des Betriebs für eine ausreichende Wasserversorgung an den Einlässen sorgen.

KRAFTSTOFFSYSTEM

WICHTIG: Alkoholhaltiges Benzin (mit Ethanol- oder Methanolanteil) kann bei der Lagerung Säure bilden und das Kraftstoffsystem beschädigen. Wenn alkoholhaltiges Benzin verwendet wird, muss soviel des Restbenzins wie möglich aus dem Tank, der Kraftstoffleitung und dem Kraftstoffsystem abgelassen werden.

Die effektivste Methode zur Vorbereitung auf die Lagerung ist die Zugabe der empfohlenen Menge von Mercury Precision Fuel Stabilizer (Kraftstoffstabilisator) und Mercury Precision Quickleen (Motorreiniger) (Anweisungen auf den jeweiligen Behälter befolgen) in den Kraftstofftank vor dem letzten Motorbetrieb. Die Zugabe von Kraftstoffstabilisator verhindert die Bildung von Lacküberzügen und harzartigen Rückständen im Benzin. Mercury Precision Quickleen reinigt und schmiert die Kraftstoffeinspritzventile.

1. Tragbarer Kraftstofftank – Die erforderliche Menge Benzinstabilisator (Anweisungen auf dem Behälter beachten) in den Kraftstofftank füllen. Den Kraftstofftank hin- und herkippen, um den Stabilisator mit dem Kraftstoff zu vermischen.
2. Fest eingebauter Kraftstofftank - Die erforderliche Menge Benzinstabilisator (Anweisungen auf dem Behälter befolgen) in einen separaten Behälter schütten und mit circa einem Liter Benzin mischen. Diese Mischung in den Kraftstofftank schütten.
3. Den Ablassschlauch vom rechten Anschlussstück abziehen. Das offene Ende des Schlauches über einen Behälter halten. Die Ablassschraube lösen und die Kraftstofffilterkammer entleeren.

HINWEIS: Wenn nur wenig oder keine Flüssigkeit aus dem Schlauch austritt, den roten Filter lockern, um die Kammer zu entlüften.

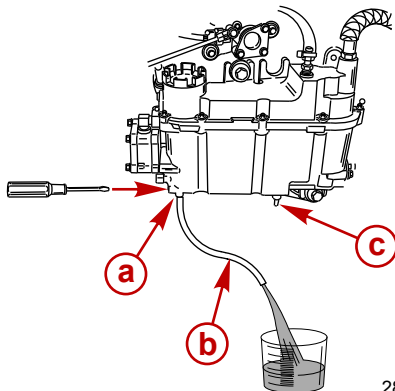

- a - Ablassschraube
- b - Ablassschlauch
- c - Rechtes Anschlussstück

28956

4. Die Ablassschraube wieder anziehen und den Schlauch wieder befestigen.

LAGERUNG

- Den Ablassschlauch vom linken Anschlussstück abziehen. Das offene Ende des Schlauches über einen Behälter halten, die Ablassschraube lockern und die Schwimmerkammer leeren. Die Ablassschraube wieder anziehen und den Schlauch wieder befestigen.

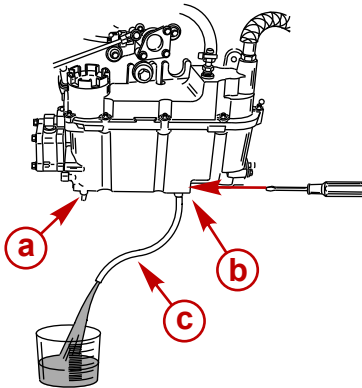

- a - Linkes Anschlussstück
- b - Ablassschraube
- c - Ablassschlauch

29451

- Die folgenden Substanzen in einem Behälter mischen:
 - 8 cm³ (0.27 oz) oder 2 Teelöffel Mercury Precision Quickleen Motorreiniger.
 - 8 cm³ (0.27 oz) oder 2 Teelöffel Mercury Precision Kraftstoffstabilisator.
- Den Kraftstofffilter ausbauen. Siehe **Wartung – Kraftstoffsystem**.
- Die Mischung in die Kraftstofffilteröffnung schütten.
- Den Kraftstofffilter wieder einbauen.
- Das Kraftstoffsystem anreichern, wie im Kapitel **Betrieb – Starten des Motors**.
- Den Außenborder im Wasser betreiben oder einen Spülanschluss anschließen, um die Zirkulation von Kühlwasser zu gewährleisten. Den Motor starten und ca. fünf Minuten mit Leerlaufdrehzahl betreiben, damit das behandelte Benzin das Kraftstoffsystem erreichen kann.

Schutz der internen Motorteile

HINWEIS: Sicherstellen, dass das Kraftstoffsystem auf die Lagerung vorbereitet wurde. Siehe **Kraftstoffsystemoben**.

WICHTIG: Siehe Zündkerzen - Prüfung und Austausch bezüglich des korrekten Verfahrens zum Ausbau der Zündkabel.

- Die Zündkerzen ausbauen. Ca. 30 ml (1 oz.) Motoröl einfüllen oder fünf Sekunden lang Konservierungsöl in jede Zündkerzenfassung sprühen.
- Das Schwungrad mehrere Umdrehungen von Hand drehen, um das Öl oder Konservierungsöl in den Zylindern zu verteilen.
- Die Zündkerzen wieder einbauen.

Schutz externer Außenborderteile

- Alle Außenborderkomponenten, die im **Inspektions- und Wartungsplan aufgeführt sind, schmieren**.
- Schadstellen im Lack ausbessern. Ausbesserungslack ist beim Vertragshändler erhältlich.
- Quicksilver oder Mercury Precision Lubricants Corrosion Guard (Korrosionsschutz) auf die Metalloberflächen (außer den Opferanoden) sprühen.

LAGERUNG

Schlauchref. -Nr.	Beschreibung	Verwendungszweck	Teilnummer
 120	Korrosionsschutz	Externe Metallflächen	92-802878Q55

Getriebegehäuse

- Das Getriebeöl ablassen und wieder auffüllen (siehe **Getriebebeschmierung**).

Positionierung des Außenborders für die Lagerung

Den Außenborder aufrecht (vertikal) lagern, damit Wasser stets vollständig ablaufen kann.

HINWEIS

Der Außenborder kann beschädigt werden, wenn er in einer gekippten Position gelagert wird. Das in den Kühlkanälen eingeschlossene Wasser oder im Propeller-Abgasauslass im Getriebe angesammelte Regenwasser kann einfrieren. Den Außenborder in der ganz nach unten (innen) getrimmten Position lagern.

Batterielagerung

- Die Anweisungen des Batterieherstellers zum Lagern und Wiederaufladen der Batterie befolgen.
- Die Batterie aus dem Boot nehmen und den Elektrolytstand prüfen. Nach Bedarf aufladen.
- Die Batterie an einem kühlen, trockenen Ort lagern.
- Während der Lagerung den Elektrolytstand regelmäßig prüfen und die Batterie aufladen.

FEHLERSUCHE

Anlasser dreht den Motor nicht

MÖGLICHE URSACHEN

- 20-A-Sicherung im Startschaltkreis durchgebrannt. Siehe **Wartung**.
- Außenborder ist nicht auf Neutral geschaltet.
- Batterieleistung ist zu schwach oder Batterieanschlüsse locker oder korrodiert.
- Zündschalter defekt.
- Verdrahtung oder elektrischer Anschluss defekt.
- Anlassermagnetventil oder untergeordneter Magnetschalter defekt.

Motor springt nicht an

MÖGLICHE URSACHEN

- Notstoppschalter steht nicht auf RUN (Betrieb).
- Batterie ist nicht voll geladen.
- Falsches Startverfahren. Siehe Abschnitt **Betrieb** .
- Abgestandenes oder verschmutztes Benzin.
- Kraftstoffzufuhr zum Motor unterbrochen.
 - Kraftstofftank ist leer.
 - Kraftstofftankentlüftung ist nicht offen oder verstopft.
 - Kraftstoffleitung ist abgetrennt oder geknickt.
 - Pumpenball nicht betätigt.
 - Pumpenball-Rückschlagventil defekt.
 - Kraftstofffilter verstopft. Siehe Abschnitt **Wartung** .
 - Kraftstoffpumpe defekt.
 - Kraftstofftankfilter verstopft.
- 20-A-Sicherung durchgebrannt. Sicherungen prüfen. Siehe Abschnitt **Wartung** .
- Gewindeanschluss eines Luftschlauchs ist locker.
- Teil des Zündsystems defekt.
- Zündkerzen verrußt oder defekt. Siehe Abschnitt **Wartung** .

Motor läuft unrund

MÖGLICHE URSACHE

- Zündkerzen verrußt oder defekt. Siehe Kapitel **Wartung** .
- Falsche Einstellungen.
- Kraftstoffzufuhr zum Motor eingeschränkt.
 - a. Motor-Kraftstofffilter ist verstopft. Siehe Kapitel **Wartung** .
 - b. Kraftstofftankfilter verstopft.
 - c. Antisiphon-Ventil an fest eingebautem Kraftstofftank klemmt.
 - d. Kraftstoffleitung ist geknickt oder zusammengedrückt.
 - e. Einspritzer verstopft.
- Gewindeanschluss eines Luftschlauches ist lose.
- Kraftstoffpumpe defekt.
- Teile der Zündanlage defekt.

FEHLERSUCHE

Leistungsabfall

MÖGLICHE URSACHEN

- Drosselklappe öffnet sich nicht ganz.
- Propeller beschädigt oder falsche Größe.
- Boot überlastet oder Last falsch verteilt.
- Zu viel Wasser in der Bilge.
- Bootsboden ist verschmutzt oder beschädigt.
- Warnhorn defekt.
- Motorblockdruck- oder Kühlmitteltemperatursensor defekt (Motorschutzsystem aktiviert).
- Drosselung im Kraftstoffsystem oder -filter (herabgesetzter Kraftstoff- oder Luftdruck).

Warnhorn ertönt (mit Leistungsverlust)

MÖGLICHE URSACHEN

- Intervallton:
 - Der Ölstand im motormontierten Öltank ist niedrig. Motormontierten und externen Öltank auffüllen. Siehe **Kraftstoff und Öl** bzgl. Einzelheiten.
 - Batteriespannung liegt außerhalb der Spezifikationsgrenzen.
 - Drosselklappensensor defekt.
- Dauerton:
 - Der Ölstand im motormontierten Öltank ist äußerst niedrig. Motormontierten und externen Öltank auffüllen. Siehe **Kraftstoff und Öl** bzgl. Einzelheiten.
 - Die Ölpumpe ist ausgefallen, wodurch dem Motor kein Öl zugeführt wird.
 - Motordrehzahl überschreitet die maximal zulässige Drehzahl. Das System begrenzt die Motordrehzahl auf den zulässigen Bereich. Wenn der Motor weiter überdreht, reduziert das Motorschutzsystem die Motorleistung. Überdrehungen können durch falsche Propellersteigung, falsche Motorhöhe, falschen Trimmwinkel usw. verursacht werden.
 - Hohe Motortemperatur oder niedriger Motorblockwasserdruck.
 - Kühlsystem verstopft.
 - Falsche Spiegelhöhe (Wassereinlässe werden nicht mit ausreichend Wasser versorgt).

Warnhorn ertönt (kein Leistungsverlust)

MÖGLICHE URSACHEN

- Warnhorn wird nach dem Starten aktiviert. Dies ist normal.
- Wasser im wasserabscheidenden Kraftstofffilter erkannt. Siehe **Wartung** bzgl. Anweisungen zum Entfernen von Wasser aus dem Filter.

Batterie lädt sich nicht auf

MÖGLICHE URSACHEN

- Lose oder korrodierte Batterieanschlüsse.
- Niedriger Elektrolytenstand in der Batterie.
- Verschlossene oder unwirksame Batterie.
- Übermäßiger Gebrauch von elektrischem Zubehör.
- Defekter Gleichrichter, Spannungsregler oder defekte Lichtmaschine.

SERVICEUNTERSTÜTZUNG FÜR EIGNER

Örtlicher Reparaturservice

Bringen Sie Ihren Außenbordmotor stets zu Ihrem örtlichen autorisierten Händler, wenn Wartungs- oder Reparaturarbeiten anfallen. Nur Ihr Händler verfügt über zertifizierte Mechaniker, das Fachwissen, spezielles Werkzeug und Ausrüstung sowie die Original- Ersatzteile und Zubehörteile, die zur sachgemäßen Instandsetzung Ihres Motors erforderlich sind. Er kennt Ihren Motor am besten.

Service unterwegs

Wenn Sie sich auf Reisen entfernt von Ihrem Händler befinden und eine Reparatur oder Wartung benötigen, wenden Sie sich an den nächsten Vertragshändler. Schlagen Sie dazu in den Gelben Seiten nach. Wenn Sie aus irgendeinem Grund keinen Service erhalten können, wenden Sie sich an die nächste Mercury Marine Kundendienststelle.

Ersatzteil- und Zubehörfragen

Richten Sie alle Anfragen bezüglich Original-Ersatz- und Zubehörteilen an Ihren örtlichen Vertragshändler. Der Händler hat die notwendigen Informationen, um Ersatz- und Zubehörteile für Sie zu bestellen. Bei der Anfrage nach Ersatzteilen und Zubehör benötigt der Händler Modell- und Seriennummer, um die korrekten Teile bestellen zu können.

Kundendienst

Wenden Sie sich bitte an Ihren Händler oder an einen anderen autorisierten Händler. Sollten Sie zusätzliche Hilfe benötigen, unternehmen Sie bitte die folgenden Schritte:

1. *Besprechen Sie Ihr Problem mit dem Verkaufs- oder Serviceleiter Ihres Händlers. Wenn Sie dies bereits getan haben, wenden Sie sich direkt an den Inhaber der Firma.*
2. *Sollten Sie eine Frage, ein Anliegen oder ein Problem haben, die/das nicht von Ihrem Händler gelöst werden kann, wenden Sie sich an ein Mercury Marine (International) Service Center, eine Marine Power Filiale oder an die Servicestelle des Vertriebshändlers. Sie werden mit Ihrem Händler zusammenarbeiten, um alle Probleme zu lösen.*

Das Servicezentrum wird die folgenden Informationen benötigen:

- Ihren Namen und Ihre Anschrift
- Ihre Telefonnummer
- Modell- und Seriennummer Ihres Außenbordmotors
- Namen und Anschrift Ihres Händlers
- Einzelheiten des Problems

Mercury Marine Service Filialen werden auf der nächsten Seite aufgeführt.

Mercury Marine Serviceniederlassungen

Unterstützung kann telefonisch, schriftlich oder per Fax angefordert werden. Geben Sie bitte in allen Briefen und Telefaxen eine Telefonnummer an, unter der Sie tagsüber zu erreichen sind.

USA, Kanada		
Telefon	Englisch - (920) 929-5040 Französisch - (905) 636-4751	Mercury Marine W6250 W. Pioneer Road P.O. Box 1939 Fond du Lac, WI 54936-1939
Fax	Englisch - (920) 929-5893 Französisch - (905) 636-1704	
Website	www.mercurymarine.com	

SERVICEUNTERSTÜTZUNG FÜR EIGNER

Australien, Pazifik		
Telefon	(61) (3) 9791-5822	Brunswick Asia Pacific Group 41-71 Bessemer Drive Dandenong South, Victoria 3175 Australien
Fax	(61) (3) 9706-7228	

Europa, Mittlerer Osten, Afrika		
Telefon	(32) (87) 32 • 32 • 11	Brunswick Marine Europe Parc Industriel de Petit-Rechain B-4800 Verviers, Belgien
Fax	(32) (87) 31 • 19 • 65	

Mexiko, Mittelamerika, Südamerika, Karibik		
Telefon	(954) 744-3500	Mercury Marine 11650 Interchange Circle North Miramar, FL 33025 USA
Fax	(954) 744-3535	

Japan		
Telefon	072-233-8888	Kisaka Co., Ltd. 4-130 Kannabecho Sakai-shi Sakai-ku 5900984 Osaka, Japan
Fax	072-233-8833	

Asien, Singapur		
Telefon	(65) 65466160	Brunswick Asia Pacific Group T/A Mercury Marine Singapore Pte Ltd 29 Loyang Drive Singapur, 508944
Fax	(65) 65467789	

Bestellen von Literatur

Bevor Sie Broschüren oder Handbücher bestellen, müssen Sie die folgenden Informationen über Ihr Antriebssystem bereithalten:

Motormodell:		Motorleistung:	
Seriennummer:		Modelljahr:	

USA UND KANADA

Informationen über zusätzliche Literatur, die für Ihr Mercury MerCruiser Antriebssystem erhältlich ist, und wie Sie diese Literatur bestellen können, erhalten Sie bei Ihrem Händler oder bei:

MERCURY MARINE		
Telefon	Fax	Post
(920) 929-5110	(920) 929-4894	Mercury Marine Attn: Publications Department P.O. Box 1939 Fond du Lac, WI 54936-1939

SERVICEUNTERSTÜTZUNG FÜR EIGNER

AUSSERHALB DER USA UND KANADA

Wenden Sie sich an Ihren Händler oder ein Marine Power Service Center für Informationen über zusätzliche Literatur, die für Ihr Mercury/MerCruiser Antriebssystem erhältlich ist, und wie Sie diese bestellen können.

ANBAU DES AUSSENBORDERS

Wichtige Informationen

VOR DEM STARTEN DES MOTORS

ACHTUNG

Motorschäden vermeiden. Die Öldosierpumpe an neuen oder umgebauten Motoren und nach Wartung des Öldosiersystems anreichern.

Siehe **Anreichern der Öldosierpumpe** bzgl. der Anweisungen.

KRAFTSTOFFANFORDERUNGEN

In diesem Motor kein vorgemischtes Benzin und Öl benutzen. Dem Motor wird während der Einfahrzeit automatisch zusätzliches Öl zugeführt. Während und nach der Einfahrzeit frisches, empfohlenes Benzin verwenden.

ÖLEMPFEHLUNGEN

Empfohlene Ölsorte	OptiMax Öl oder Premium Plus Zweitakt-Außenborderöl TC-W3
--------------------	---

OptiMax Öl bzw. Premium Plus TC-W3 ist ein hochwertigeres Öl, das die Schmierung verbessert und bei Verwendung mit hochwertigen oder unterschiedlichen Kraftstoffen widerstandsfähiger gegen Ölkohleablagerungen ist.

WICHTIG: Das Öl muss ein von der NMMA zugelassenes TC-W3 Zweitaktöl sein.

Die neuesten Benzin- und Ölempfehlungen regelmäßig beim Händler erfragen. Wenn kein Mercury Precision oder Quicksilver Zweitakt-Außenborderöl zur Verfügung steht, ein anderes hochwertiges Zweitakt-Außenborderöl verwenden, das der NMMA-Spezifikation TC-W3 entspricht. Die Verwendung von minderwertigem Zweitakt-Außenborderöl kann die Lebensdauer des Motors verkürzen. Schäden aufgrund der Verwendung von minderwertigem Öl sind ggf. nicht von der Garantie gedeckt.

Bootsleistung

VORSICHT

Ein Überschreiten der maximalen Motorleistung des Boots kann schwere oder tödliche Verletzungen verursachen. Eine Übermotorisierung kann die Bootssteuerung und Schwimmeigenschaften des Boots beeinträchtigen oder den Spiegel brechen. Keinen Motor installieren, der die maximale Leistungsauslegung des Boots überschreitet.

ANBAU DES AUSSENBORDERS

Das Boot nicht übermotorisieren oder überlasten. An den meisten Booten ist eine Kapazitätsplakette angebracht, auf der die maximale Leistung und Belastung angegeben ist, die vom Hersteller unter Beachtung bestimmter gesetzlicher Richtlinien festgelegt wurde. Im Zweifelsfall den Vertragshändler oder Bootshersteller befragen.

U.S. COAST GUARD CAPACITY	
MAXIMUM HORSEPOWER	XXX
MAXIMUM PERSON CAPACITY (POUNDS)	XXX
MAXIMUM WEIGHT CAPACITY	XXX

26777

Startersperre bei eingelegtem Gang

⚠ VORSICHT

Das Starten des Motors bei eingelegtem Gang kann zu schweren oder tödlichen Verletzungen führen. Niemals ein Boot betreiben, das nicht über eine Schutzvorrichtung gegen den Start bei eingelegtem Gang verfügt.

Die am Außenborder angeschlossene Fernschaltung muss mit einer Startersperre bei eingelegtem Gang ausgestattet sein, die verhindert, dass der Motor anspringt, wenn der Gang eingelegt ist.

Auswahl von Zubehörteilen für den Außenborder

Für diesen Außenborder wurden originale Zubehörteile von Mercury Precision oder Quicksilver speziell entwickelt und geprüft.

Einige Zubehörteile, die nicht von Mercury Marine hergestellt oder verkauft werden, können nicht sicher mit diesem Außenborder oder Antriebssystem verwendet werden. Beschaffen Sie sich die Installations-, Betriebs- und Wartungsanleitungen für alle ausgewählten Zubehörteile und lesen Sie diese gründlich durch.

Kraftstoffsystem

BEHINDERUNG DES KRAFTSTOFFFLUSSES VERMEIDEN

WICHTIG: Der Kraftstofffluss kann durch Hinzufügen von Komponenten im Kraftstoffsystem behindert werden (Filter, Ventile, Anschlussstücke). Dies kann zu einem Abwürgen des Motors bei langsamen Drehzahlen und/oder einem mageren Kraftstoffgemisch bei hohen Drehzahlen führen, was wiederum Motorschäden verursachen kann.

ELEKTRISCHE KRAFTSTOFFPUMPE

Der Kraftstoffdruck darf 28 kPa (4 psi) nicht überschreiten. Bei Bedarf einen Druckregler einbauen.

KRAFTSTOFFSCHLAUCH MIT GERINGER PERMEATION

Erforderlich für alle Außenborder, die in den USA für den Verkauf hergestellt wurden, zum Verkauf angeboten werden oder verkauft wurden.

- Die US-Umweltschutzbehörde (EPA) schreibt vor, dass in allen nach dem 1. Januar 2009 hergestellten Außenbordern ein Kraftstoffschlauch mit geringer Permeation als primärer Kraftstoffschlauch zwischen Kraftstofftank und Außenborder verwendet werden muss.

ANBAU DES AUSSENBORDERS

- Ein solcher Schlauch mit geringer Permeation, USCG Typ B1-15 oder Typ A1-15, übersteigt laut Definition nicht die Spezifikation von $15/\text{gm}^2/24 \text{ h}$ mit CE 10 Kraftstoff bei 23°C gemäß SAE J 1527 – Kraftstoffschläuche für Bootsanwendungen.

EPA-ANFORDERUNGEN FÜR UNTER DRUCK STEHENDE, TRAGBARE KRAFTSTOFFTANKS

Die Environmental Protection Agency (EPA) der USA schreibt vor, dass tragbare Kraftstofftanksysteme, die nach dem 1. Januar 2011 für den Einsatz in Außenbordmotoren hergestellt wurden, bis zu einem Druck von $34,4 \text{ kPa}$ (5.0 psi) voll abgedichtet (druckhaltend) sein müssen. Diese Tanks können folgende Komponenten enthalten:

- Ein Lufteinlassventil, das geöffnet wird, um Luft in den Tank zu lassen, wenn Kraftstoff aus dem Tank gesaugt wird.
- Ein Luftauslassventil, das (zur Atmosphäre) geöffnet wird, wenn der Druck $34,4 \text{ kPa}$ (5.0 psi) übersteigt.

ERFORDERLICHES KRAFTSTOFFDOSIERVENTIL

Wenn ein unter Druck stehender Kraftstofftank verwendet wird, muss ein Kraftstoffdosierventil in der Kraftstoffleitung zwischen Kraftstofftank und Pumpball installiert werden. Das Kraftstoffdosierventil verhindert, dass unter Druck stehender Kraftstoff in den Motor gelangt und zum Überlaufen des Kraftstoffsystems oder möglicherweise zum Auslaufen von Kraftstoff führt.

Das Kraftstoffdosierventil verfügt über ein Handventil. Das Handventil kann verwendet (eingedrückt) werden, um das Ventil zu öffnen (Bypass), wenn der Kraftstofffluss durch das Ventil blockiert ist.

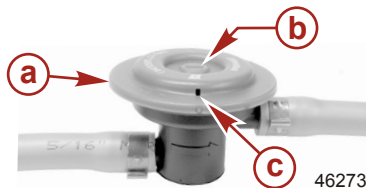

- a - Kraftstoffdosierventil - in der Kraftstoffleitung zwischen Kraftstofftank und Pumpball installiert
- b - Handventil
- c - Entlüftungs-/Wasserauslassöffnungen

KRAFTSTOFFTANKS

Tragbarer Kraftstofftank

Den Tank unter Beachtung der Länge der Kraftstoffleitung an einer geeigneten Stelle im Boot positionieren und befestigen.

Fest eingebauter Kraftstofftank

Fest eingebaute Kraftstofftanks müssen entsprechend den Industrie- und Sicherheitsnormen installiert werden, einschließlich den Empfehlungen für Erdung, Antisiphon-Schutz, Ventilation usw.

FÜLLEN DES KRAFTSTOFFSYSTEMS

Zum ersten Starten eines neuen bzw. leergefahrenen oder entleerten Motors sollte das Kraftstoffsystem folgendermaßen gefüllt werden:

1. Den Pumpball in der Kraftstoffleitung zusammendrücken, bis er sich prall anfühlt.
2. Den Zündschalter drei Sekunden lang auf ON (Ein) drehen. Dadurch wird die elektrische Kraftstoffpumpe betätigt.
3. Den Zündschalter wieder auf OFF (Aus) drehen und den Pumpball erneut zusammendrücken, bis er sich prall anfühlt. Den Zündschalter wieder drei Sekunden lang auf ON (Ein) drehen. Dieses Verfahren wiederholen, bis der Kraftstoffleitungs-Pumpball prall gefüllt bleibt.

ANBAU DES AUSSENBORDERS

Einbaudaten

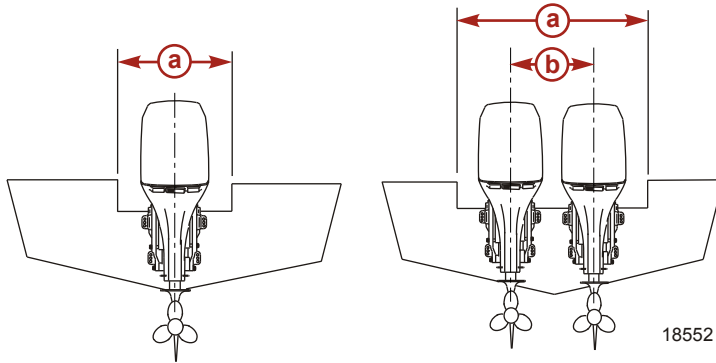

- a** - Mindest-Spiegelöffnung
- b** - Motor-Mittellinie bei Doppelmotoren - 66,0 cm (26 in.)

Mindest-Spiegelöffnung	
Einzelmotor	84,8 cm (33 3/8 in.)
Doppelmotor	151,8 cm (59 3/4 in.)

Anheben des Außenborders

⚠ VORSICHT

Schwere oder tödliche Verletzungen vermeiden. Vor dem Anheben des Außenborders sicherstellen, dass der Hubring mindestens fünf Umdrehungen in das Schwungrad eingeschraubt ist und das Hebezeug die korrekte Hubkapazität für den Motor aufweist.

Anheben des Außenborders:

1. Die Motorhaube vom Außenborder abnehmen.
2. Die Aufhängöse mindestens fünf Umdrehungen in die Schwungradnabe drehen.

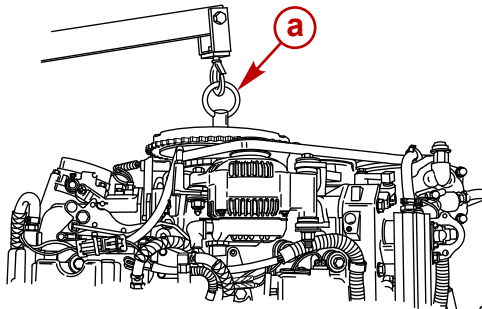

a - Aufhängöse

3. Ein Hebezeug an der Aufhängöse befestigen.
4. Den Außenborder anheben und auf den Bootsspiegel setzen.

ANBAU DES AUSSENBORDERS

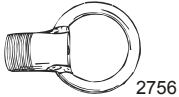
Aufhängöse	91-90455--1
	Wird in das Schwungrad eingedreht, damit der Motorblock aus dem Antriebswellengehäuse gehoben oder der gesamte Motor angehoben werden kann.

Lenzbug - Entlang der Steuerbordseite verlegt

1. Die O-Ring-Dichtung und das gesamte Seilzugende schmieren.

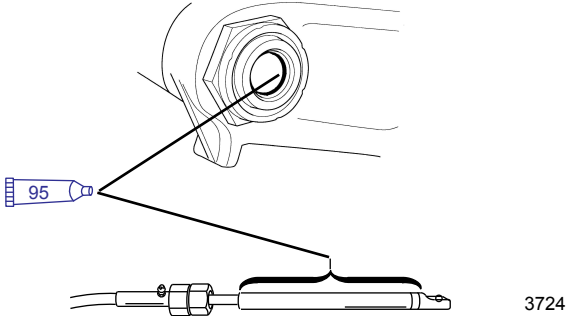

Schlauchref.-Nr.	Beschreibung	Verwendungszweck	Teilnummer
 95	2-4-C mit PTFE	O-Ring-Dichtung und gesamtes Seilzugende	92-802859Q 1

2. Den Lenzbug in das Kipprohr schieben.

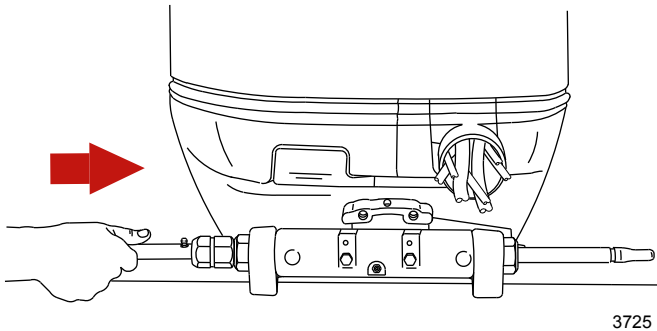

ANBAU DES AUSSENBORDERS

3. Die Mutter mit dem angegebenen Drehmoment anziehen.

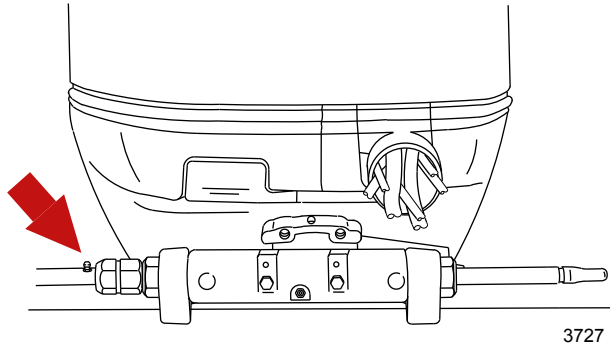

3727

Beschreibung	Nm	lb-in.	lb-ft
Mutter	47.5		35

Lenkstänge-Befestigungsteile

WICHTIG: Die Lenkstange, die die Lenkzüge mit dem Motor verbindet, muss mit einer Spezialbundschraube (Teile-Nr. 10-849838) und selbstsichernden Kontermuttern mit Nyloneinsatz (Teile-Nr. 11-826709113) befestigt werden. Diese Kontermuttern niemals durch gewöhnliche Muttern (ohne Selbstsicherung) ersetzen, da diese sich durch Vibration lockern können und dann die Stange gelöst wird.

⚠ VORSICHT

Falsche Befestigungsteile und Installationsverfahren können dazu führen, dass sich die Lenkstange lockert oder löst. Dies kann zu einem plötzlichen, unerwarteten Verlust der Kontrolle über das Boot führen, wodurch Passagiere im Boot oder über Bord stürzen und sich schwere oder tödliche Verletzungen zuziehen können. Stets die erforderlichen Teile benutzen und die Anweisungen und Anzugsverfahren befolgen.

ANBAU DES AUSSENBORDERS

⚠ VORSICHT

Verschlissene, lockere, oder festgefressene Lenkungsteile können zu einem Verlust der Kontrolle über das Boot führen. Zu allen im Inspektions- und Wartungsplan angegebenen Intervallen alle Lenkungsteile auf Verschleiß untersuchen, alle Befestigungsteile schmieren und alle Befestigungsteile auf das korrekte Anzugsdrehmoment überprüfen.

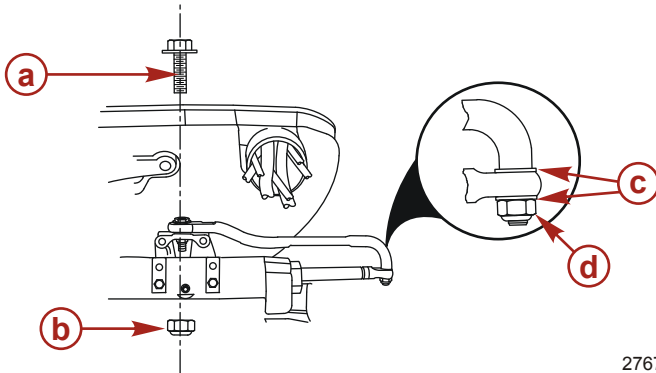

2767

- a** - Spezialbundschaube (10-849838)
- b** - Nylon-Kontermutter - zur Verwendung an Spezialbundschaube (11-826709113)
- c** - Scheiben (2)
- d** - Nylon-Kontermutter - zur Verwendung an Seilzugkupplung (11-826709113)

1. Die Lenkstange mit zwei Unterlegscheiben „c“ und einer selbstsichernden Kontermutter mit Nyloneinsatz „d“ an der Lenzugkupplung befestigen. Die Kontermutter anziehen, bis sie aufsitzt, dann um eine Viertelumdrehung lockern.
2. Die Lenkstange mit einer Spezialbundschaube „a“ und selbstsichernden Sicherungsmutter mit Nyloneinsatz „b“ am Motor anbringen.
3. Zuerst die Schraube und dann die Kontermutter auf Spezifikation festziehen.

Beschreibung	Nm	lb. in.	lb. ft.
Nylon-Kontermutter „d“ der Seilzugkupplung	Die Kontermutter anziehen, bis sie aufsitzt, und dann um eine Viertelumdrehung lockern.		
Nylon-Kontermutter „b“ der Kopfschraube	27		20
Spezialbundschaube	27		20

ANBAU DES AUSSENBORDERS

Bestimmen der empfohlenen Außenborder-Montagehöhe

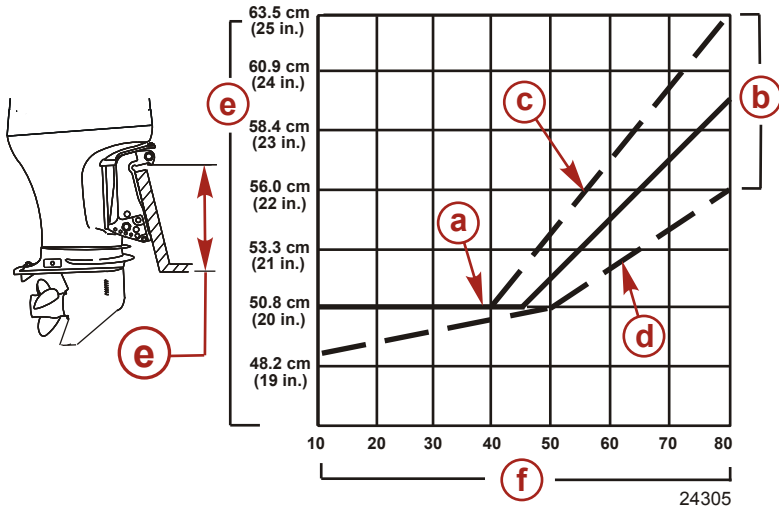

- a** - Die durchgehende Linie dient der Bestimmung der empfohlenen Montagehöhe.
- b** - Die gestrichelten Linien stellen die Ober- und Untergrenzen einer akzeptablen Montagehöhe dar.
- c** - Wenn die Höchstgeschwindigkeit der ausschlaggebende Faktor zur Bestimmung der Montagehöhe ist, kann diese Linie als Richtwert verwendet werden.
- d** - Diese Linie wäre für die Installation von Doppelmotoren empfehlenswert.
- e** - Außenborder-Montagehöhe (Höhe der Außenborder-Montagehalter ab Unterkante der Spiegelplatte). Bei Höhen über 56,0 cm (22 in.) wird die Verwendung eines Propellers für Flachwasserbetrieb empfohlen.
- f** - Maximale erwartete Bootsgeschwindigkeit (km/h [mph]).

HINWEIS

1. Der Außenborder sollte so hoch am Spiegel montiert werden, dass die Abgaskanal-Entlastungsbohrung mindestens 25,4 mm (1 in.) über der Wasseroberfläche liegt, wenn der Motor mit Leerlaufdrehzahl betrieben wird. Wenn die Abgaskanal-Entlastungsbohrung über der Wasserlinie liegt, werden die Abgase ordnungsgemäß abgeführt. Eine Behinderung der Abgasanlage verursacht schlechte Motorleistung im Leerlauf.
2. Einfüllen: 12,7 cm (5 in.) zur aufgeführten Außenborder-Montagehöhe hinzufügen.
3. Die Montagehöhe des Außenborders darf 63,5 cm (25 in.) bei L-Modellen und 76 cm (30 in.) bei XL-Modellen nicht überschreiten. Eine höhere Montage des Außenborders kann Komponenten des Getriebegehäuses beschädigen.

Eine höhere Montage führt normalerweise zu Folgendem:

- Verringerung des Lenkmoments
- Erhöhung der Höchstgeschwindigkeit
- Erhöhung der Stabilität des Boots
- Losbrechen des Propellers bei der Gleitfahrt

ANBAU DES AUSSENBORDERS

Bohren der Außenborder-Montagebohrungen

WICHTIG: Vor dem Bohren von Montagelöchern den Abschnitt **Bestimmen** der empfohlenen Außenborder-Montagehöhe genau durchlesen und den Außenborder in der nächstliegenden empfohlenen Montagehöhe montieren.

1. Mithilfe der Spiegelbohrvorrichtung vier Montagebohrungen am Spiegel markieren.

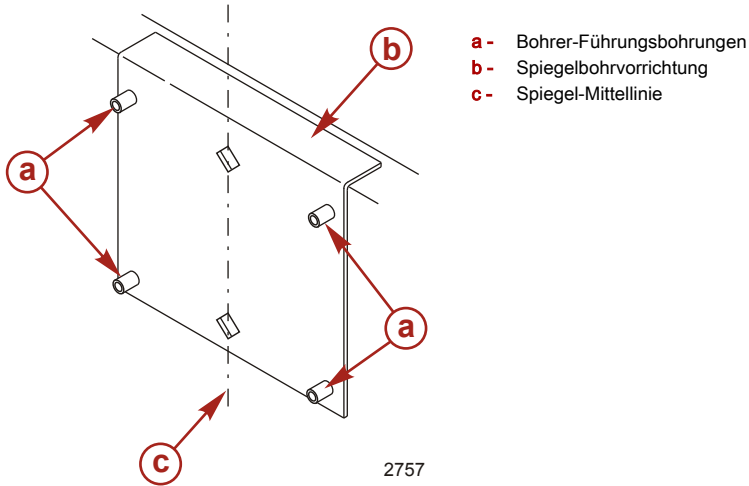

Spiegelbohrvorrichtung	91-98234A2
<p>5489</p>	Bietet eine Schablone zum Anbringen von Montagebohrungen für die Installation des Motors.

2. Vier 13,5 mm (17/32 in.) Montagelöcher bohren.

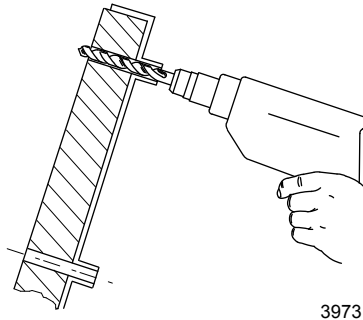

ANBAU DES AUSSENBORDERS

Befestigung des Außenborders am Spiegel

BEFESTIGUNGSSCHRAUBEN

Außenborder-Spiegelbefestigungsteile - im Lieferumfang des Außenborders enthalten		
Teilenummer	Bezeichnung	Beschreibung
10-8M0033366	Spiegelschraube	1/2-20 x 5,00 in. lang (3,25 in. Gewinde)
11-826711-17	Kontermutter mit Nyloneinsatz	1/2-20
12-28421	Scheibe - innere	0,516 Zoll ID x 1,50 Zoll AD
12-54012	Scheibe - äußere	0,53 Zoll ID x 0,87 Zoll AD

Lieferbare Außenborder-Befestigungsschrauben	
Teilenummer	Beschreibung
10-67755005	½-20 x 2,50 Zoll lang (1,25 Zoll Gewinde)
10-67755006	½-20 x 3,50 Zoll lang (1,25 Zoll Gewinde)
10-814259	½-20 x 4,00 Zoll lang (2,25 Zoll Gewinde)
10-67755-1	½-20 x 4,50 Zoll lang (2,25 Zoll Gewinde)
10-8M0033366	½-20 x 5,00 Zoll lang (3,25 Zoll Gewinde)
10-67755-003	½-20 x 5,50 Zoll lang (3,25 Zoll Gewinde)
10-67755-2	½-20 x 6,50 Zoll lang (2,75 Zoll Gewinde)
10-8M0028080	½-20 x 7,50 Zoll lang (2,75 Zoll Gewinde)
10-8M0032860	½-20 x 8,00 Zoll lang (2,75 Zoll Gewinde)

PRÜFEN DER BOOTSSPIEGELKONSTRUKTION

WICHTIG: Die Stärke des Bootsspiegels messen. Die Kontermütter und Schrauben des Außenborders müssen ein Anzugsdrehmoment von 75 Nm (55 lb-ft) halten können, ohne dass die Spiegelplatte nachgibt oder reißt. Wenn der Bootsspiegel unter diesem Anzugsdrehmoment nachgibt oder reißt, ist die Bootsspiegelkonstruktion u. U. nicht zulänglich. Der Bootsspiegel muss dann verstärkt bzw. die lasttragende Fläche vergrößert werden.

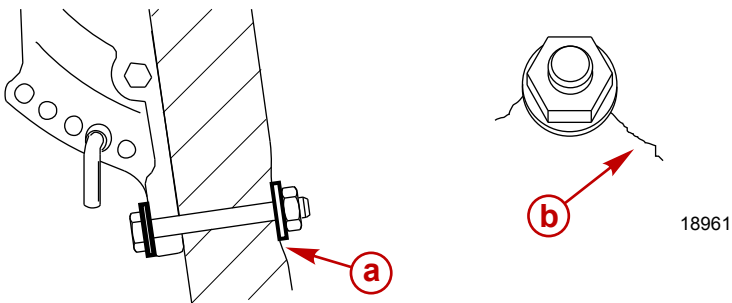

- a -** Spiegelplatte gibt unter dem Anzugsdrehmoment der Schraube nach
- b -** Spiegelplatte reißt unter dem Anzugsdrehmoment der Schraube

ANBAU DES AUSSENBORDERS

Zur Bestimmung der Spiegelstärke einen Drehmomentschlüssel mit Messuhr verwenden. Wenn die Schraube oder Mutter weiter gedreht wird und der Messwert auf der Messuhr nicht weiter ansteigt, deutet dies darauf hin, dass die Spiegelplatte nachgibt. Die lasttragende Fläche kann vergrößert werden, indem eine größere Unterlegscheibe oder eine Spiegelverstärkungsplatte verwendet wird.

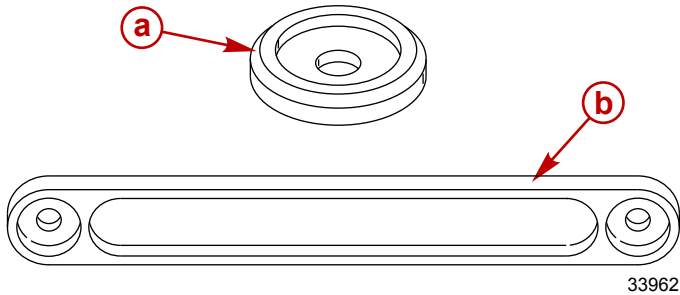

33962

- a - Große Spiegel-Unterlegscheibe
- b - Spiegelverstärkungsplatte

1. Bootsichtmittel auf die Schraubenschäfte auftragen, nicht auf das Gewinde.
2. Den Außenborder mit den korrekten Befestigungselementen anbauen. Die Kontermuttern mit dem angegebenen Drehmoment anziehen.

WICHTIG: Sicherstellen, dass nach dem Festziehen mindestens zwei volle Gewindewindungen der Schraube aus der Kontermutter herausragen. Die Kontermutter muss festgezogen sein und dabei in das Gewinde der Schraube eingreifen, ohne den Schraubenschaft zu berühren.

ANBAU DES AUSSENBORDERS

HINWEIS: Für ein genaueres Anzugsdrehmoment die Muttern und nicht die Außenborder-Befestigungsschrauben anziehen.

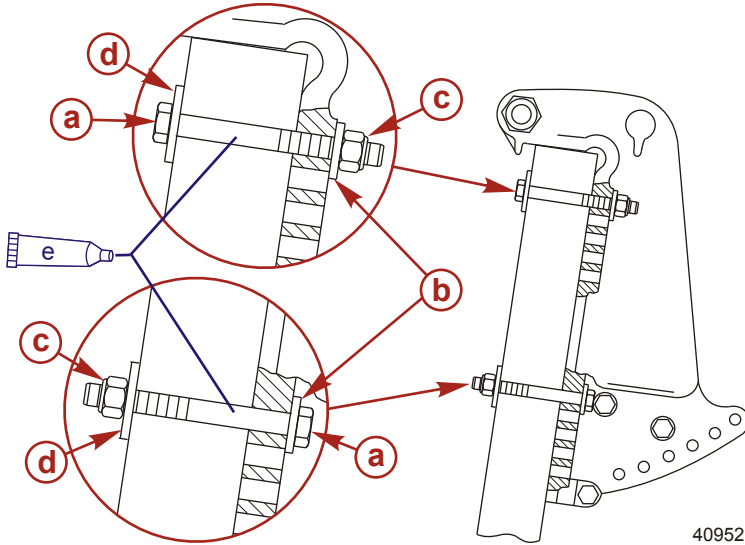

- a** - Außenborder-Befestigungsschraube mit 1/2 Zoll Durchmesser (4)
- b** - 7/8 Zoll Unterlegscheibe (4)
- c** - Kontermutter mit Nyloneinsatz (4)
- d** - 1,5 Zoll Unterlegscheibe (4)
- e** - Bootsdichtmittel – auf die Schraubenschäfte auftragen, nicht auf das Gewinde.

Beschreibung	Nm	lb-in.	lb-ft
Außenborder-Kontermuttern und -schrauben – Standard-Bootsspiegel	75		55
Außenborder-Kontermuttern und -schrauben – Metall-Hubplatten und Dämpferhalterungen	122		90

ANBAU DES AUSSENBORDERS

Elektrik, Schläuche, Seilzüge und vordere Schelle

FERNSCHALTUNGS-KABELBAUM

Den dezentralen 14-poligen Boots-kabelbaum durch die Öffnung der vorderen Schelle in die Motorwanne verlegen. Den dezentralen Kabelbaum am 14-poligen Steckverbinder des Motorkabelbaums anschließen.

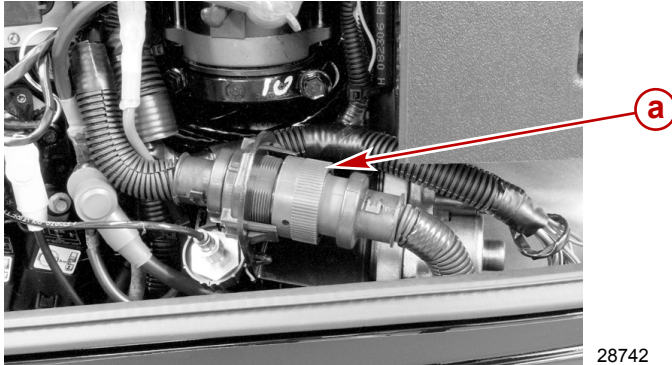

a - 14-poliger Steckverbinder

BATTERIEINFORMATIONEN

⚠ ACHTUNG

Die Batteriekabel müssen mit Sechskantmuttern an den Batteriepolen gesichert werden, um eine ununterbrochene Stromversorgung zu gewährleisten.

- Keine Deep Cycle-Batterien verwenden. Die Motoren müssen von einer Boots-Starterbatterie mit 1000 MCA (Bootsprüfstrom) oder 800 CCA (Kälteprüfstrom) oder 180 Ah gespeist werden.
- Beim Anschließen der Motorbatterie müssen Sechskantmutter verwendet werden, um die Batteriekabel an den Batteriepolen zu sichern. Die Muttern auf das angegebene Drehmoment anziehen.

Beschreibung	Nm	lb. in.	lb. ft.
Sechskantmuttern	13,5	120	

WICHTIG: Die korrekte Batteriekabelstärke und -länge ist von entscheidender Bedeutung. Die erforderlichen Größen sind im Motor-Installationshandbuch angegeben.

ANBAU DES AUSSENBORDERS

Ein Aufkleber muss als Referenz für zukünftige Wartungsarbeiten auf bzw. in der Nähe der Batterie angebracht werden. Eine 5/16 Zoll und eine 3/8 Zoll Sechskantmutter sind im Lieferumfang für jede Batterie als Ersatz für die Flügelmuttern enthalten. Es sind keine Sechskantmutter in metrischen Größen im Lieferumfang enthalten.

NOTICE - DTS & OptiMax Engines

DO NOT USE DEEP CYCLE BATTERIES!
DTS (Digital Throttle and Shift) applications and OptiMax engines must use a marine starting battery with 1000 MCA, 800 CCA, or 180 Ah. rating.

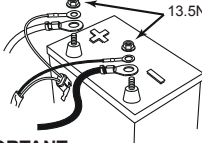

13.5Nm (120 lbs. in.)



DO NOT USE WING NUTS

IMPORTANT:
Battery cable size and length is critical. Refer to engine installation manual for size requirements.

37-895387

Place decal on or near battery box for future service reference. 5/16" and 3/8" hex nuts supplied for wing nut replacement. Metric hex nuts not supplied.

3486

ANSCHLUSS DER BATTERIEKABEL

Einzelmotor

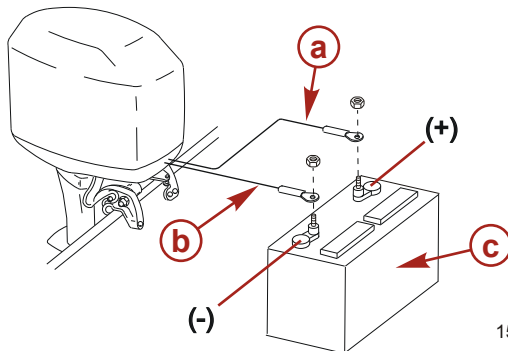

- a-** Roter Isolierschlauch - Plus (+)
- b-** Schwarzer Isolierschlauch - Minus (-)
- c-** Starterbatterie

15496

ANBAU DES AUSSENBORDERS

Doppelmotoren

Die Minuspole (-) der Starterbatterien mit einem gemeinsamen Massekabel (gleiche Kabelstärke wie die Motorbatteriekabel) verbinden.

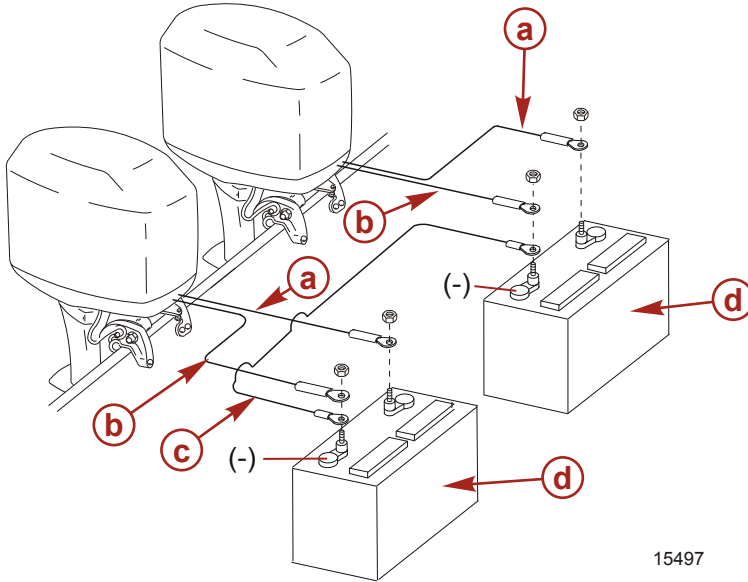

15497

- a - Roter Isolierschlauch - Plus (+)
- b - Schwarzer Isolierschlauch - Minus (-)
- c - Massekabel
- d - Starterbatterie

SCHLAUCH- UND LEITUNGSVERBINDUNGEN

Kraftstoffschlauch

Der Mindest-Innendurchmesser des Kraftstoffschlauchs beträgt 8 mm (5/16 in.) mit einem separaten Kraftstoffleitungs-/Kraftstofftankanschluss für jeden Motor.

Die dezentrale Kraftstoffleitung mit einer Schlauchschelle am Anschlussstück befestigen.

Ölschläuche

Die Schläuche des versetzten Öltanks an den Motorschläuchen anschließen. Die Schlauchanschlüsse mit Schlauchbindern befestigen.

Wasserdruck- und Tachometer-Schlauch oder -Leitung

HINWEIS: Dies gilt für Modelle ohne SmartCraft Anzeigen.

Der Außenborder ist an der Führungskante des Getriebegehäuses mit einem Tachometer-Wassereinlass ausgestattet. Wenn dieser Wassereinlass für das Tachometer benutzt werden soll, muss die Wassereinlassleitung vom Tachometersensor abgeklemmt und aus der Motorhaube verlegt werden. Das im Lieferumfang des Außenborders enthaltene Kupplungsstück am Ende der Leitung anschließen.

ANBAU DES AUSSENBORDERS

Den Anschluss des Wasserdruckmessers an diesen Schlauch wie abgebildet vornehmen:

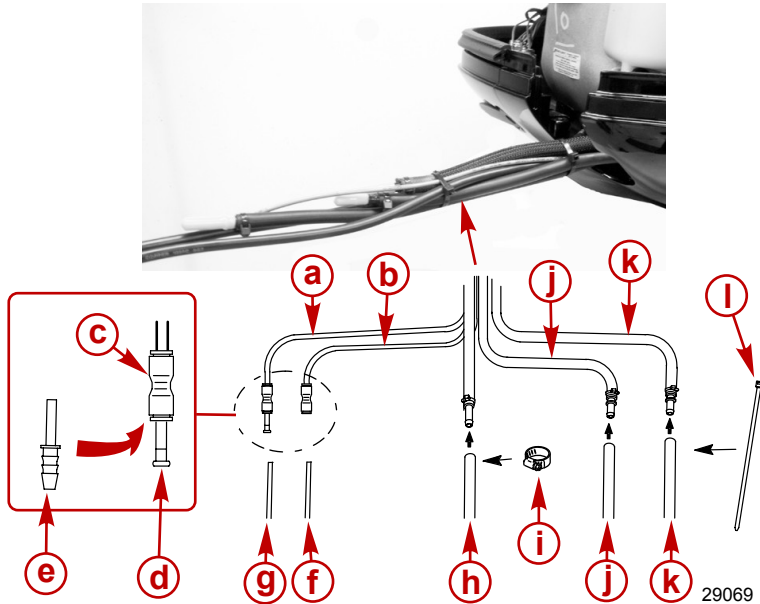

- a- Wasserdruckleitung
- b- Wassereinlassleitung des Tachometers (falls notwendig)
- c- Kupplungsstück
- d- Stopfen
- e- Schlauchanschlussstück mit Widerhaken
- f- Tachometer-Schlauch oder -Leitung
- g- Wasserdruckleitung
- h- Kraftstoffschlauch
- i- Schlauchschelle
- j- Ölschlauch mit blauem Streifen
- k- Ölschlauch ohne blauen Streifen
- l- Kabelbinder

EINBAU DES SCHALTZUGS - MODELLE MIT PROPELLERWELLE MIT 25,4 MM (1.0 IN.) DURCHMESSER

WICHTIG: Der Schaltzug ist der erste Seilzug, der sich nach dem Einkuppeln des Getriebes mit dem Fernschalthebel bewegt. Daher muss er zuerst am Motor installiert werden.

Lokalisierung des Mittelpunkts am Schaltzug

WICHTIG: Zur korrekten Einstellung des Schaltzugs den Mittelpunkt des Durchhangs oder den Bewegungsverlust im Schaltzug folgendermaßen bestimmen:

1. Die Vorwärtsgangstellung folgendermaßen markieren:
 - a. Den Fernschalthebel von der Neutral- in die Vorwärtsstellung bewegen und dann in die Vollaststellung schieben. Sicherstellen, dass der Gashebel die Anschlagsschraube berührt.

ANBAU DES AUSSENBORDERS

- b. Den Hebel langsam in die Neutralraststellung zurückziehen.
- c. Eine Markierung an der Seilzugführung am Schaltzug anbringen.

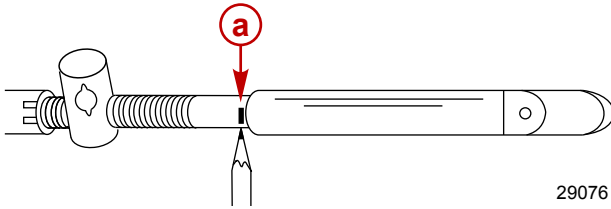

a - Markierung der Vorwärtsgangstellung

2. Die Rückwärtsgangstellung folgendermaßen markieren:
 - a. Den Fernschalthebel in die Rückwärtsstellung bewegen und dann in die Vollaststellung schieben. Sicherstellen, dass der Gashebel die Anschlagsschraube berührt.
 - b. Den Hebel langsam in die Neutralraststellung zurückziehen.
 - c. Eine Markierung an der Seilzugführung am Schaltzug anbringen.

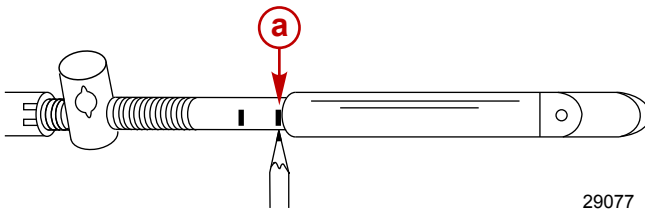

a - Markierung der Rückwärtsgangstellung

3. Den Mittelpunkt am Schaltzug in der Mitte zwischen den beiden Markierungen markieren.

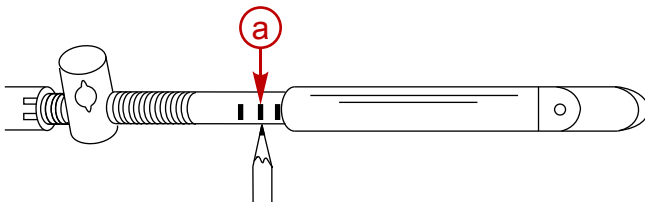

a - Mittelpunktmarkierung

4. Die Seilzugführung beim Installieren des Seilzugs am Motor mit dieser mittleren Markierung ausrichten.
5. Die Fernschaltung und den Außenborder in die Neutralstellung positionieren.
6. Den Ankerstift nach vorn schieben, bis Widerstand spürbar ist, und den Ankerstift dann nach hinten schieben, bis Widerstand spürbar ist.

ANBAU DES AUSSENBORDERS

- Den Ankerstift zwischen den beiden Widerstandspunkten zentrieren.

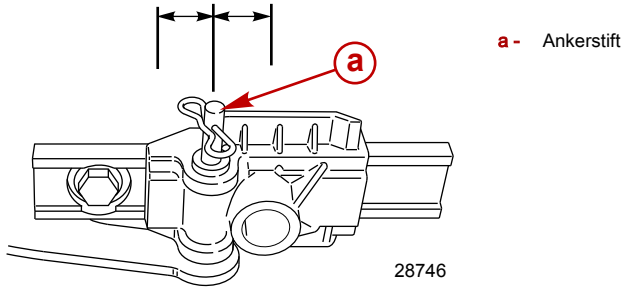

Schaltzug - Einstellung

- Die Schaltzugführung entsprechend der Anweisungen in **Lokalisierung des Mittelpunkts am Schaltzug** mit der Mittelpunktmarkierung ausrichten.

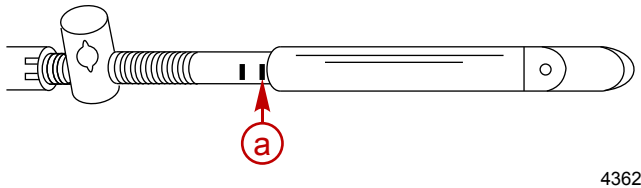

a - Mittelpunktmarkierung

- Die Schaltzugführung auf den Ankerstift setzen und den Einstellzylinder so einstellen, dass er leicht in den Einstellzylinderhalter gleitet.
- Den Schaltzug mit einer Halteklammer am Ankerstift befestigen.

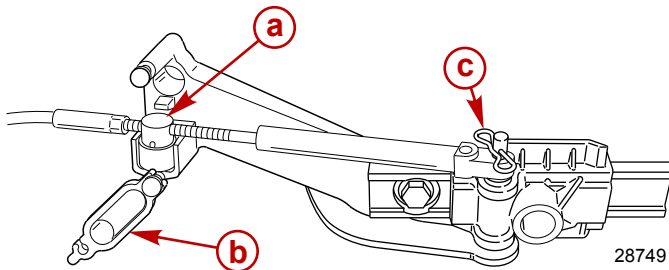

a - Seilzug-Einstellzylinder

b - Seilzugverriegelung

c - Halteklammer

- Die Einstellung des Schaltzugs wie folgt prüfen:
 - Die Fernschaltung in den Vorwärtsgang schalten und dabei die Propellerwelle drehen. Wenn die Propellerwelle bei eingelegtem Gang nicht gesperrt ist, den Einstellzylinder näher an die Seilzugführung schieben.

ANBAU DES AUSSENBORDERS

- b. Die Fernschaltung in die Neutralstellung schalten. Wenn sich die Propellerwelle nicht ohne Widerstand frei dreht, den Einstellzylinder weiter von der Seilzugführung weg schieben. Schritte a und b wiederholen.
- c. Die Fernschaltung in den Rückwärtsgang schalten und dabei die Propellerwelle drehen. Wenn die Propellerwelle bei eingelegtem Gang nicht sperrt, den Einstellzylinder weiter von der Seilzugführung weg schieben. Schritte a bis c wiederholen.
- d. Den Fernschalthebel in die Neutralstellung zurückstellen. Wenn sich die Propellerwelle nicht ohne Widerstand frei dreht, den Einstellzylinder näher an die Seilzugführung schieben. Schritte a bis d wiederholen.

EINBAU DES SCHALTZUGS - MODELLE MIT PROPELLERWELLE MIT 31,75 MM (1 1/4 IN.) DURCHMESSER

WICHTIG: Der Schaltzug ist der erste Seilzug, der sich nach dem Einkuppeln des Getriebes mit dem Fernschalthebel bewegt. Daher muss er zuerst am Motor installiert werden.

Lokalisierung des Mittelpunkts am Schaltzug

WICHTIG: Zur korrekten Einstellung des Schaltzugs den Mittelpunkt des Durchhangs oder den Bewegungsverlust im Schaltzug folgendermaßen bestimmen:

1. Die Vorwärtsgangstellung folgendermaßen markieren:
 - a. Den Fernschalthebel von der Neutral- in die Vorwärtsstellung bewegen und dann in die Vollaststellung schieben. Sicherstellen, dass der Gashebel die Anschlagsschraube berührt.
 - b. Den Hebel langsam in die Neutralraststellung zurückziehen.
 - c. Eine Markierung an der Seilzugführung am Schaltzug anbringen.

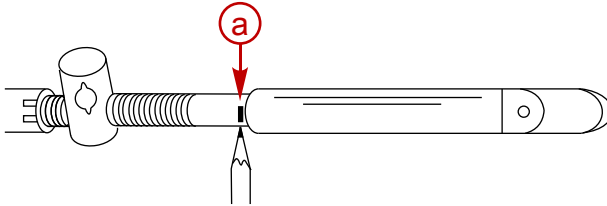

4355

- a -** Markierung der Vorwärtsgangstellung
2. Die Rückwärtsgangstellung folgendermaßen markieren:
 - a. Den Fernschalthebel in die Rückwärtsstellung bewegen und dann in die Vollaststellung schieben. Sicherstellen, dass der Gashebel die Anschlagsschraube berührt.
 - b. Den Hebel langsam in die Neutralraststellung zurückziehen.

ANBAU DES AUSSENBORDERS

- c. Eine Markierung an der Seilzugführung am Schaltzug anbringen.

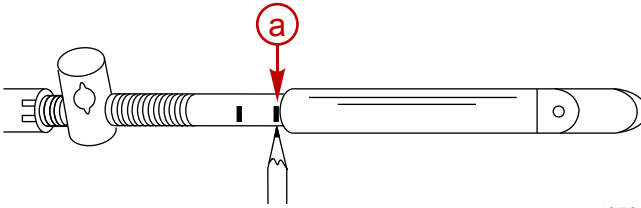

4356

a - Markierung der Rückwärtsgangstellung

3. Den Mittelpunkt am Schaltzug in der Mitte zwischen den beiden Markierungen markieren.

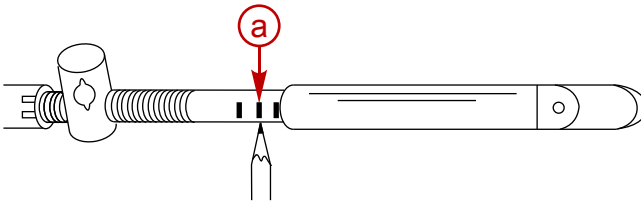

4361

a - Mittlere Markierung (Außenborder mit Standard- und Gegendrehung)

- Die Seilzugführung beim Installieren des Seilzugs am Motor mit dieser mittleren Markierung ausrichten.
- Die Fernschaltung und den Außenborder in die Neutralstellung positionieren.
- Den Schaltzughalter nach vorn schieben, bis Widerstand spürbar ist und den Seilzuganker dann nach hinten schieben, bis Widerstand spürbar ist.
- Den Ankerstift zwischen den beiden Widerstandspunkten zentrieren.

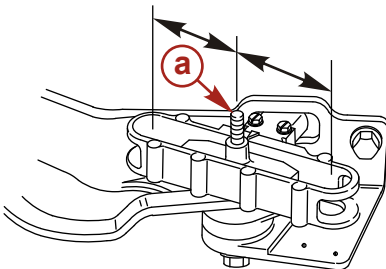

a - Ankerstift

2675

Schaltzug - Einstellung

Einstellen des Schaltzugs:

ANBAU DES AUSSENBORDERS

1. Die Schaltzugführung entsprechend der Anweisungen in **Lokalisierung des Mittelpunkts am Schaltzug** mit der Mittelpunktmarkierung ausrichten.

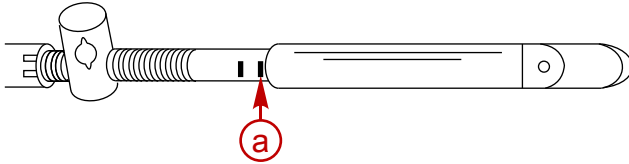

4362

a - Mittelpunktmarkierung

2. Die Schaltzugführung auf den Ankerstift setzen und den Einstellzylinder so einstellen, dass er leicht in den Einstellzylinderhalter gleitet.
3. Den Schaltzug mit einer Nylonscheibe und Kontermutter am Ankerstift befestigen. Die Kontermutter mit dem angegebenen Wert anziehen.

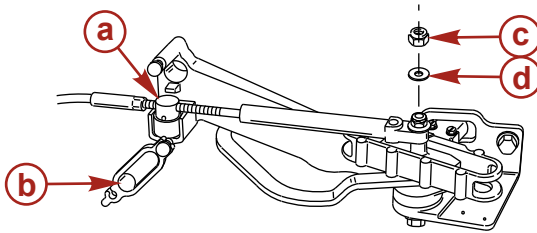

a - Seilzug-Einstellzylinder
b - Seilzugverriegelung
c - Kontermutter
d - Nylonscheibe

2677

Beschreibung	Nm	lb-in.	lb-ft
Kontermutter des Schaltzugs	Anziehen und dann um eine Vierteldrehung lockern		

4. Die Einstellung des Schaltzugs wie folgt prüfen:
 - a. Die Fernschaltung in den Vorwärtsgang schalten und dabei die Propellerwelle drehen. Wenn die Propellerwelle bei eingelegtem Gang nicht gesperrt ist, den Einstellzylinder näher an die Seilzugführung schieben.
 - b. Die Fernschaltung in die Neutralstellung schalten. Wenn sich die Propellerwelle nicht ohne Widerstand frei dreht, den Einstellzylinder weiter von der Seilzugführung weg schieben. Schritte a und b wiederholen.
 - c. Die Fernschaltung in den Rückwärtsgang schalten und dabei die Propellerwelle drehen. Wenn die Propellerwelle bei eingelegtem Gang nicht sperrt, den Einstellzylinder weiter von der Seilzugführung weg schieben. Schritte a bis c wiederholen.
 - d. Den Fernschalthebel in die Neutralstellung zurückstellen. Wenn sich die Propellerwelle nicht ohne Widerstand frei dreht, den Einstellzylinder näher an die Seilzugführung schieben. Schritte a bis d wiederholen.

EINBAU DES GASZUGS - MODELLE MIT PROPELLERWELLE MIT 25,4 MM (1.0 IN.) DURCHMESSER

WICHTIG: Den Schaltzug vor dem Gaszug am Motor installieren.

1. Die Fernschaltung auf Neutral stellen.

ANBAU DES AUSSENBORDERS

- Den Gaszug am Gashebel montieren. Mit einer Unterlegscheibe und Kontermutter befestigen. Die Kontermutter mit dem angegebenen Wert anziehen.

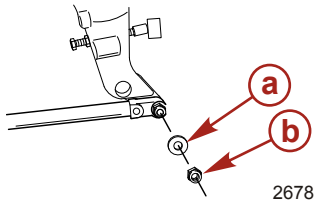

- a - Nylonscheibe
- b - Kontermutter

Beschreibung	Nm	lb-in.	lb-ft
Kontermutter „b“ des Gaszugs	Anziehen und dann um eine Vierteldrehung lockern		

- Den Seilzug-Einstellzylinder so einstellen, dass der installierte Gaszug die Leerlaufanschlagschraube gegen den Anschlag drückt.

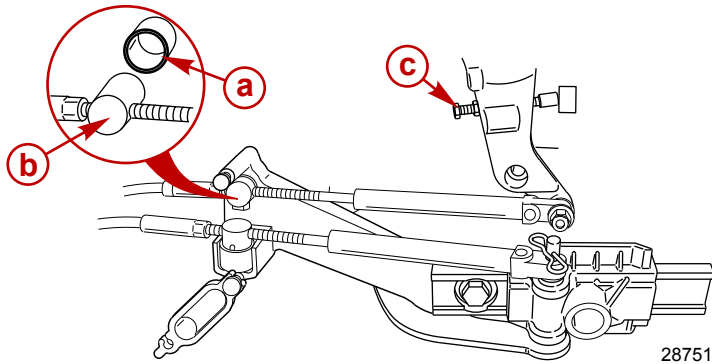

- a - Zylindermuffe
- b - Seilzug-Einstellzylinder
- c - Leerlaufanschlagschraube

- Die Gaszugeinstellung folgendermaßen prüfen:
 - Das Getriebe des Außenborders mehrmals einkuppeln, um das Gasgestänge zu betätigen. Den Rückwärtsgang einlegen und dabei die Propellerwelle drehen.
 - Den Fernschalthebel in die Neutralstellung zurückstellen.
 - Ein dünnes Blatt Papier zwischen Leerlaufschraube und Leerlaufanschlag einführen. Die Einstellung ist richtig, wenn das Papier ohne zu Zerreißen entfernt werden kann, jedoch ein leichter Widerstand spürbar ist.

WICHTIG: Die Leerlaufanschlagschraube muss den Anschlag berühren.

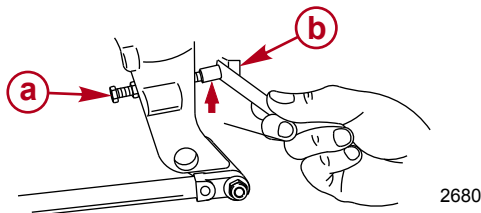

- a - Leerlaufanschlagschraube
- b - Leerlaufanschlag

ANBAU DES AUSSENBORDERS

- d. Den Seilzug-Einstellzylinder nach Bedarf justieren.
5. Den Einstellzylinderhalter mit der Seilzugverriegelung arretieren.

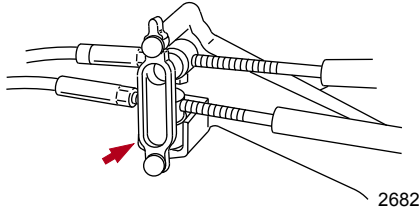

EINBAU DES GASZUGS - MODELLE MIT PROPELLERWELLE MIT 31,75 MM (1 1/4 IN.) DURCHMESSER

WICHTIG: Den Schaltzug vor dem Gaszug am Motor installieren.

1. Die Fernschaltung auf Neutral stellen.
2. Den Gaszug am Gashebel montieren. Mit einer Unterscheibe und Kontermutter befestigen. Die Kontermutter mit dem angegebenen Wert anziehen.

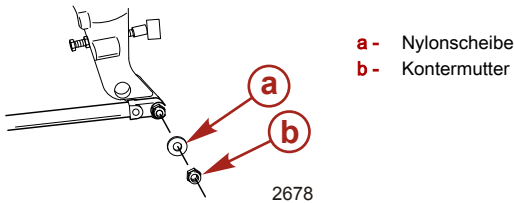

Beschreibung	Nm	lb-in.	lb-ft
Kontermutter „b“ des Gaszugs	Anziehen und dann um eine Vierteldrehung lockern		

3. Den Seilzug-Einstellzylinder so einstellen, dass der installierte Gaszug die Leerlaufanschlagschraube gegen den Anschlag drückt.

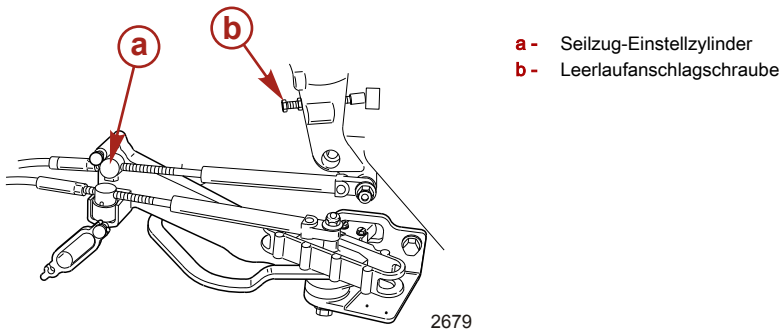

4. Die Gaszeugeinstellung folgendermaßen prüfen:
 - a. Das Getriebe des Außenborders mehrmals einkuppeln, um das Gasgestänge zu betätigen. Den Rückwärtsgang einlegen und dabei die Propellerwelle drehen.
 - b. Den Fernschalthebel in die Neutralstellung zurückstellen.

ANBAU DES AUSSENBORDERS

- c. Ein dünnes Blatt Papier zwischen Leerlaufschraube und Leerlaufanschlag einführen. Die Einstellung ist richtig, wenn das Papier ohne zu Zerreißen entfernt werden kann, jedoch ein leichter Widerstand spürbar ist.

WICHTIG: Die Leerlaufanschlagschraube muss den Anschlag berühren.

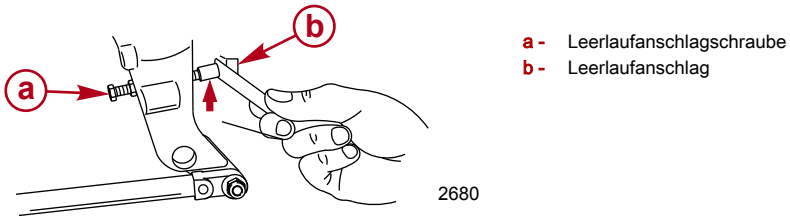

- d. Den Seilzug-Einstellzylinder nach Bedarf justieren.
5. Den Einstellzylinderhalter mit der Seilzugverriegelung arretieren.

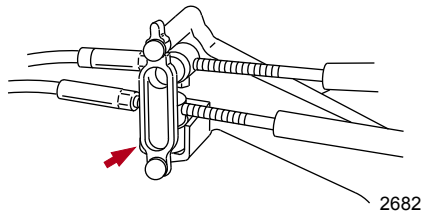

ANBAU DER VORDEREN SCHELLE

WICHTIG: Motorkabelbaum, Batteriekabel, Kraftstoffschlauch und Ölschläuche müssen zwischen der Kabelschelle und dem Befestigungspunkt am Motor ausreichenden Durchhang aufweisen, um Spannungen zu entlasten und zu vermeiden, dass die Schläuche geknickt oder gequetscht werden.

1. Die untere Hälfte der vorderen Schelle in die Öffnung der unteren Motorwanne legen.
2. Den Neoprenmantel um die Kabel, Schläuche und Steuerkabel legen und diese Baugruppe in die untere Hälfte der vorderen Schelle legen.

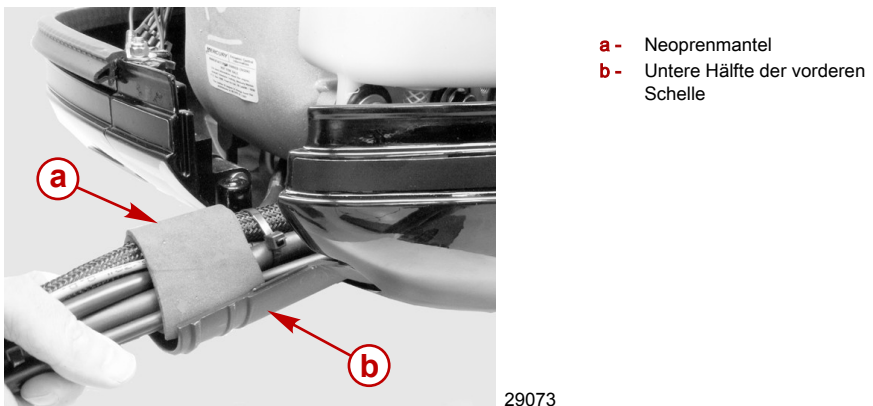

ANBAU DES AUSSENBORDERS

- Die obere Hälfte der vorderen Schelle mit der unteren Hälfte verbinden. Beide Hälften mit Kabelbindern befestigen.

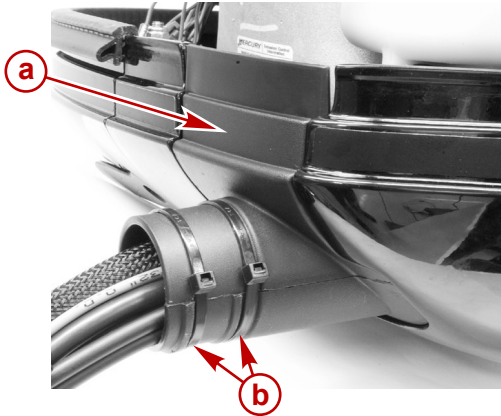

- a** - Obere Hälfte der vorderen Schelle
- b** - Kabelbinder

29074

- Die Schelle mit dem Halter und zwei Schrauben in der Motorwanne befestigen.
- Die Motorwannendichtung einbauen.

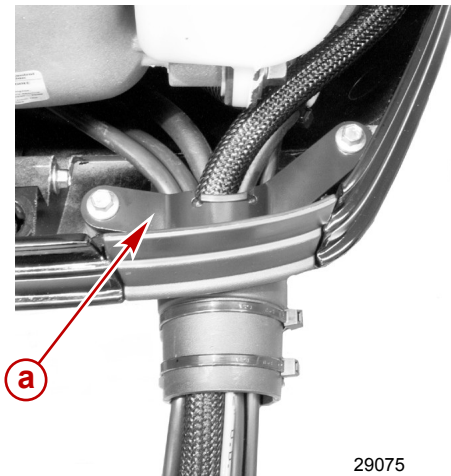

- a** - Sicherung

29075

ANBAU DES AUSSENBORDERS

Öldosiersystem - Einstellung

FÜLLEN DES ÖLDOSIERSYSTEMS

1. Den versetzten Öltank mit dem im Betriebs- und Wartungshandbuch angegebenen Öl befüllen. Die Einfülldeckel fest anziehen.

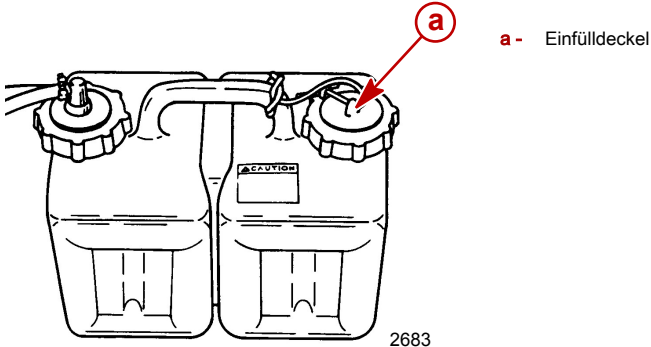

2. Den Deckel entfernen und den Öltank am Motor mit Öl füllen. Den Einfülldeckel wieder anbringen.

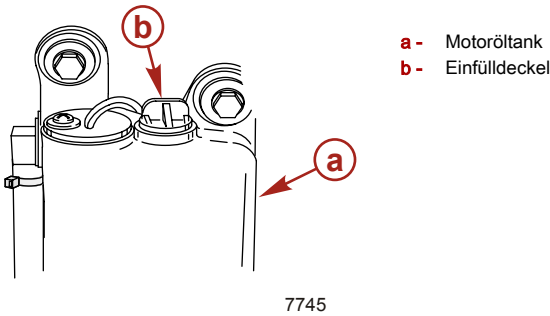

ANBAU DES AUSSENBORDERS

ANREICHERN DER ÖLDOSIERPUMPE

Vor dem ersten Starten des Motors muss die Öldosierpumpe angereichert werden. Durch das Anreichern werden Pumpe, Ölzufuhrschlauch und interne Kanäle entlüftet.

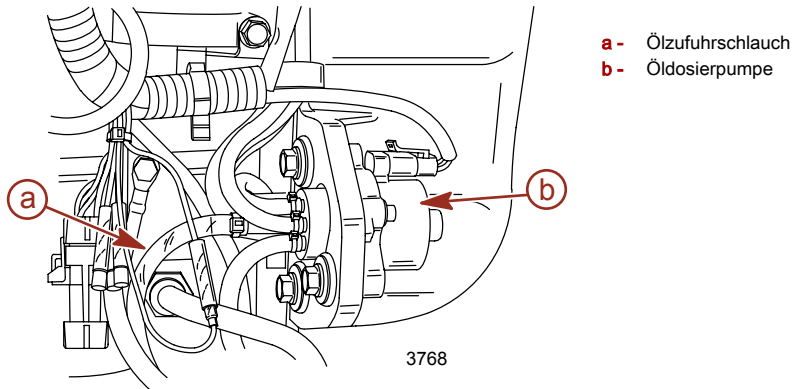

WICHTIG: Das Kraftstoffsystem des Motors füllen, bevor die Öldosierpumpe angereichert wird. Andernfalls läuft die Kraftstoffpumpe während des Anreicherungsverfahrens ohne Kraftstoff und kann beschädigt werden.

1. Das Kraftstoffsystem füllen.
 - a. Den Kraftstoffschlauch anschließen.
 - b. Den Pumpenball zusammendrücken, um das Kraftstoffsystem zu füllen.
 - c. Den Kraftstoffleitungs-Pumpenball so drehen, dass der Pfeil auf der Seite des Balls nach oben zeigt. Den Kraftstoffleitungs-Pumpenball zusammendrücken, bis er sich prall anfühlt.

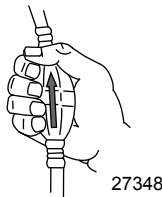

- d. Den Zündschalter drei Sekunden lang auf "ON" (Ein) stellen. Dadurch wird die elektrische Kraftstoffpumpe betätigt.

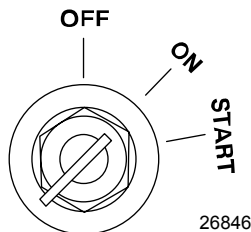

- e. Den Zündschalter wieder auf "OFF" (Aus) stellen und den Pumpenball erneut zusammendrücken, bis er sich prall anfühlt.
- f. Den Zündschalter wieder drei Sekunden lang auf "ON" (Ein) stellen.
- g. Dieses Verfahren wiederholen, bis der Kraftstoffleitungs-Pumpenball prall gefüllt bleibt.

ANBAU DES AUSSENBORDERS

- Den Zündschalter auf die Position „ON" (EIN) drehen.
- Innerhalb von 10 Sekunden nach Einschalten der Zündung den Fernschalthebel aus der Neutralstellung in den Vorwärtsgang schieben. Dadurch wird das Anreicherungsverfahren automatisch gestartet.

ENTLÜFTEN DES MOTORMONTIERTEN ÖLTANKS

- Den Einfülldeckel vom motormontierten Öltank lösen.
- Den Motor starten.
- Den Motor betreiben, bis der Öltank entlüftet ist und Öl aus dem Tank läuft.
- Den Einfülldeckel wieder anziehen.

Bolzen zur Abwärtstrimmung

⚠ VORSICHT

Schwere oder tödliche Verletzungen vermeiden. Den Außenborder auf eine mittlere Position trimmen, sobald sich das Boot in Gleitfahrt befindet, damit niemand durch Ausbrechen des Bootes über Bord geschleudert wird. Nicht versuchen, das Boot zu wenden, wenn es sich in Gleitfahrt befindet, der Motor extrem nach innen oder unten getrimmt ist und ein Zug am Lenkrad spürbar ist.

Manche Boote, insbesondere Bass-Boote, weisen einen ungewöhnlich großen Spiegelwinkel auf, wodurch der Außenborder stärker nach innen oder unten getrimmt werden kann. Die Möglichkeit, das Boot stärker abwärts trimmen zu können, ist wünschenswert, um die Beschleunigung zu verbessern, den Winkel und die Bughöhe bei Gleitfahrt zu verringern und kann in einigen Fällen bei Booten mit Fischkästen achtern in Anbetracht der Vielzahl von Propellern und Höhenbereichen für den Motoranbau zur Gleitfahrt erforderlich sein.

Sobald sich das Boot in Gleitfahrt befindet, sollte der Motor jedoch auf eine mittlere Position getrimmt werden, um die Gleitfahrt mit tiefem Bug, das so genannte Pflügen, zu vermeiden. Dies kann zu Bugsteuern oder Übersteuern und einem Leistungsabfall führen.

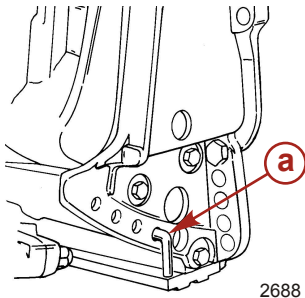

a - Kippstift (nicht mit dem Motor mitgeliefert)

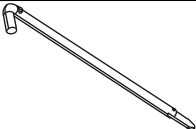
Edelstahl-Kippstift	17-49930A 1
 <p>2749</p>	Begrenzt die Trimmung nach unten bei Motoren mit Power-Trim-System bzw. erleichtert die Bestimmung des Winkels für das Aufwärtstrimmen bei Motoren ohne Power-Trim-System.

Der Bootsführer kann die Trimmung nach innen zu begrenzen. Dies geschieht durch einen Kippstift aus Edelstahl, der vom Händler zu beziehen ist und der in das gewünschte Loch in den Spiegelhaltern gesteckt wird. Der für den Transport verwendete Bolzen (nicht aus Edelstahl) sollte hierfür nicht oder nur als Übergangslösung verwendet werden.

WARTUNGSPROTOKOLL

Wartungsprotokoll

Tragen Sie alle an Ihrem Außenbordmotor ausgeführten Wartungsarbeiten hier ein. Bewahren Sie alle Wartungsscheine und Belege auf.

Datum	Ausgeführte Arbeit	Motorbetriebsstunden